

Fiche technique ETAGON 500-U

Référence de l'article 525149

Avantage



- Cuve généreuse à étages offrant tous les avantages d'un centre culinaire
- Niveau de fonctionnalité supplémentaire grâce à l'échelon intégré
- Concept intelligent fondé sur le système de rails polyvalents ETAGON
- Fonctions de haute qualité: le trop-plein dissimulé C-overflow et le système d'évacuation InFino sont élégamment intégrés et faciles à entretenir

Coloris



Coloris disponibles
blanc cristal brillant

BLANCO Céramique PuraPlus blanc cristal brillant

Ce qui est inclus

- 2 x rails ETAGON en acier inoxydable
- système d'écoulement compact à encombrement réduit
- crépine InFino 3 ½"
- kit de fixation

237362 - 2 x ETAGON rails

Détails

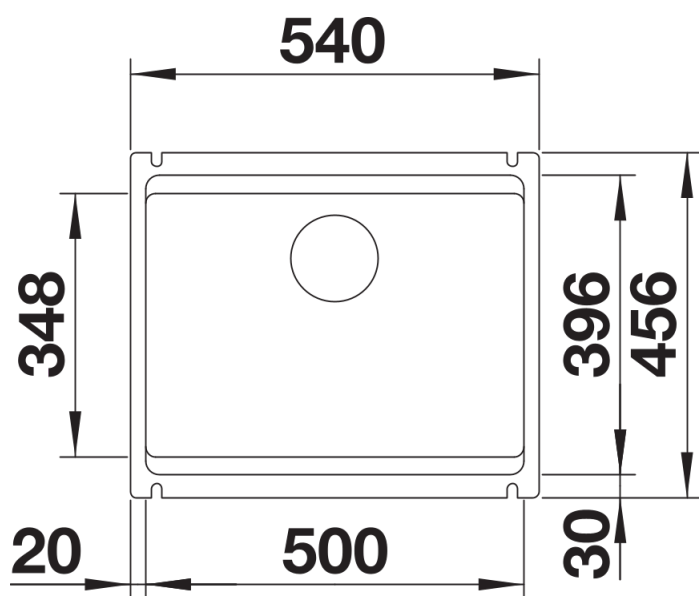

Vue de dessus

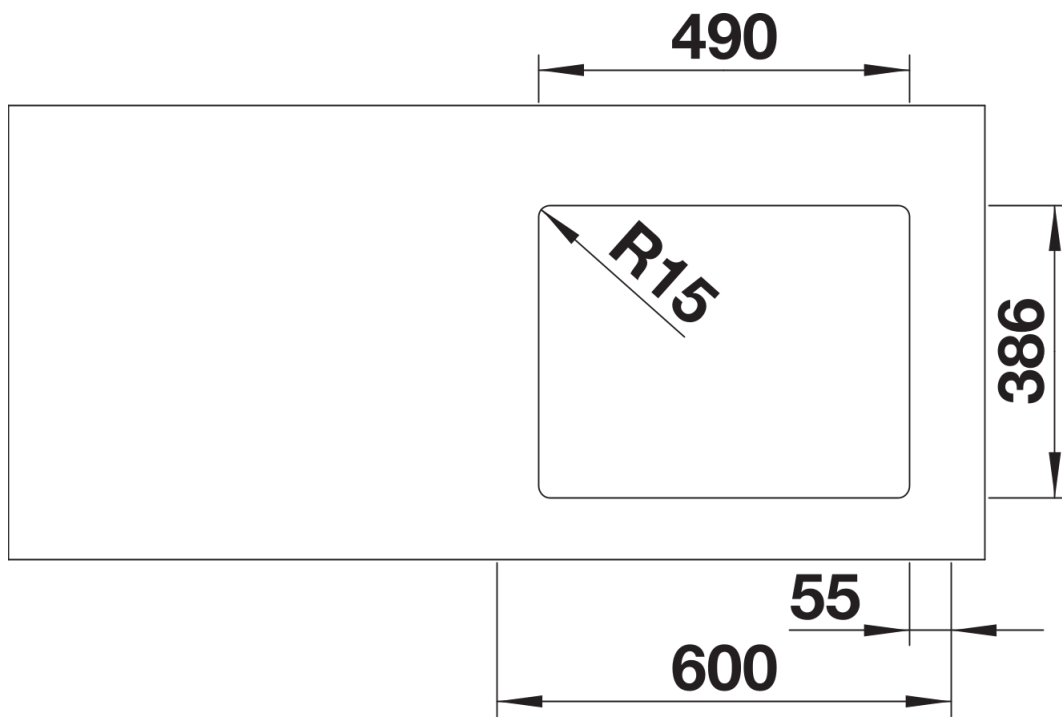

Découpe

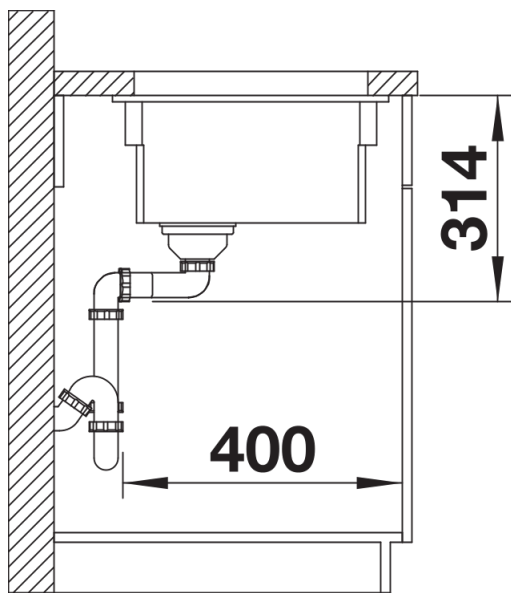

Vue de face

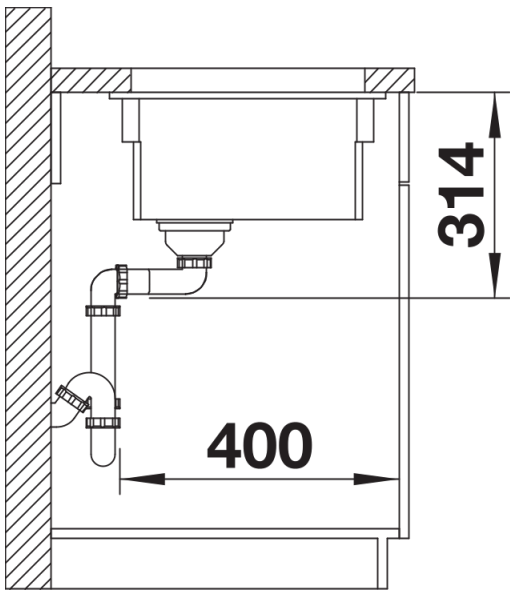

Vue latérale