

Fiche technique SUBLINE 500-U pour composants colorés

Référence de l'article 527794

Avantage



- Cuve sous-plan pour répondre aux exigences élevées en matière de design
- Éléance intemporelle, cuve aux contours accentués
- Système complet pour une grande variété de plans comprenant de grandes et petites cuves
- Fonctions de haute qualité : trop-plein dissimulé C-overflow et système d'évacuation InFino° – élégamment intégrés et faciles à entretenir
- Accessoires polyvalents disponibles en option
- Souplesse maximale en termes de choix du coloris grâce aux finitions proposées pour le kit de raccords pour système d'évacuation disponible en satin gold, black matt, satin dark steel ou satin platinum (à commander séparément, voir référence correspondante)

Coloris

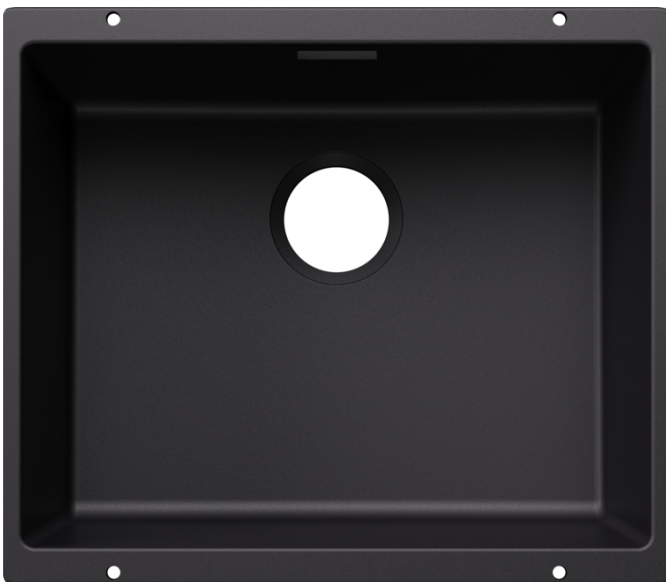

Coloris disponibles

noir
anthracite
gris rocher
gris volcan
blanc
blanc soft
truffe
café

SILGRANIT noir

Informations de planification

- Rayon de découpe : 10 mm
- Remarque ;: Les composants du système d'évacuation doivent être commandés séparément.
- Remarque ;: Veuillez commander les raccords d'évacuation pour les combinaisons de deux cuves individuelles séparément.

Ce qui est inclus

- système de fixation

Détails

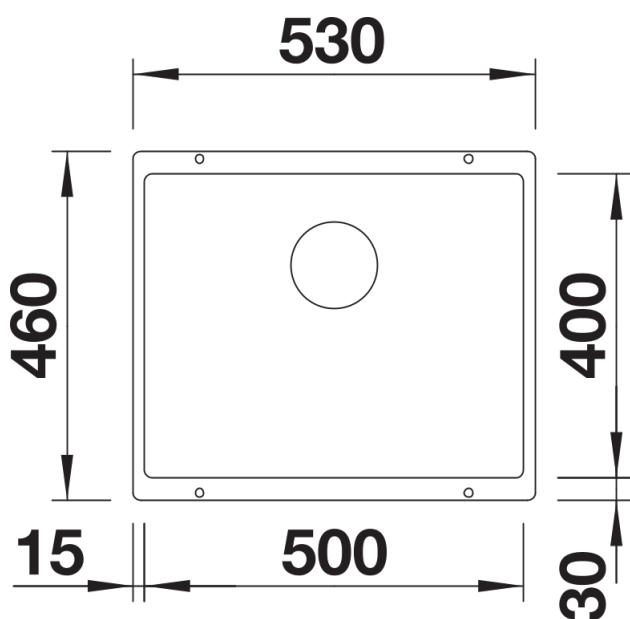

Vue de dessus

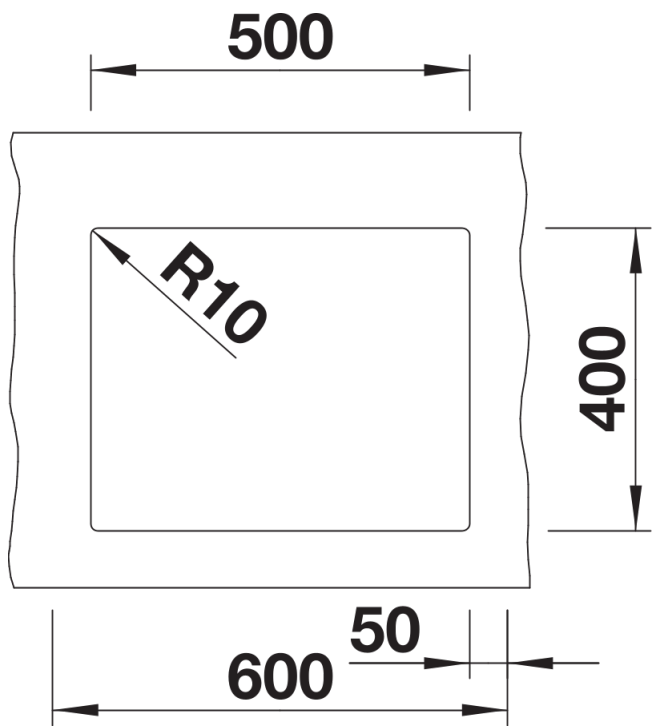

Découpe

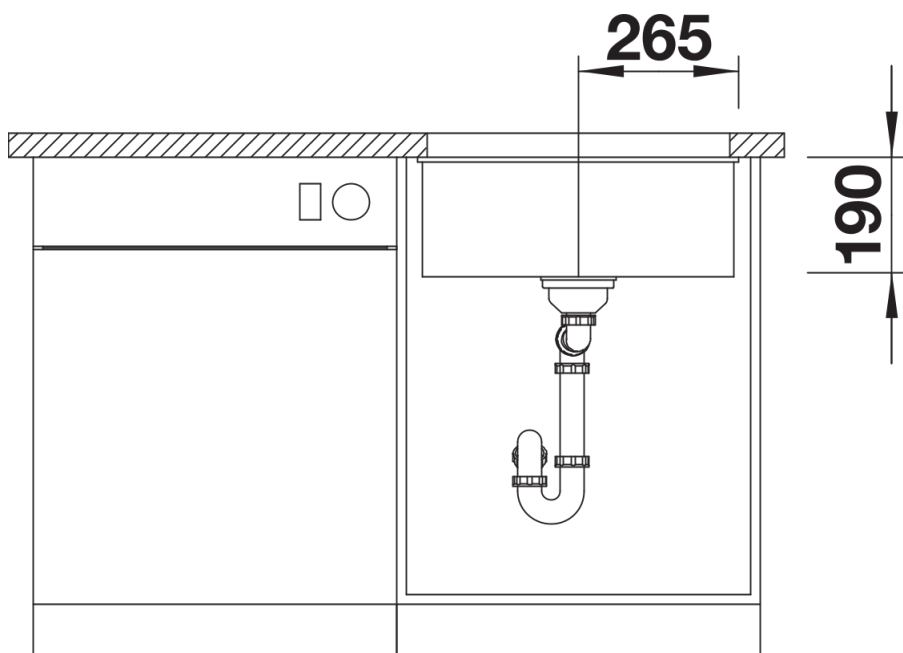

Vue de face

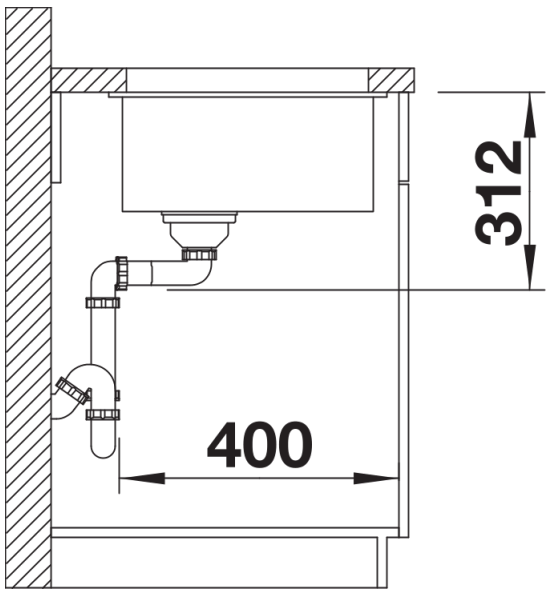

Vue latérale