

Fiche technique ETAGON 6-F

Référence de l'article 527674

Avantage



- Cuve généreuse à étages offrant tous les avantages d'un centre culinaire
- Niveau de fonctionnalité supplémentaire grâce à l'échelon intégré
- Concept innovant fondé sur le système de rails polyvalents ETAGON
- Fonctions de haute qualité : trop-plein dissimulé C-overflow et système d'évacuation InFino° – élégamment intégrés et faciles à entretenir
- Version affleurante

Coloris



Coloris disponibles

noir
anthracite
gris rocher
gris volcan
blanc
blanc soft
truffe
café

SILGRANIT noir

Informations de planification

- Remarque :
- Sans la zone du mitigeur, la surface d'appui de l'évier doit également être entaillée sur le plan de travail.
- En combinaison avec BLANCO Multi Frame, une épaisseur minimale de plan de travail de 20 mm est requise.
- Les dimensions détaillées et les schémas par modèle, ainsi que les informations de découpe, sont disponibles en ligne sur www.blanco.com.

Ce qui est inclus

- 2 rails ETAGON en acier inoxydable
- système d'écoulement compact à encombrement réduit
- crépine InFino 3 ½' avec commande de vidange (tirette)
- placage chromé)

234164 - Deux rails ETAGON

Détails

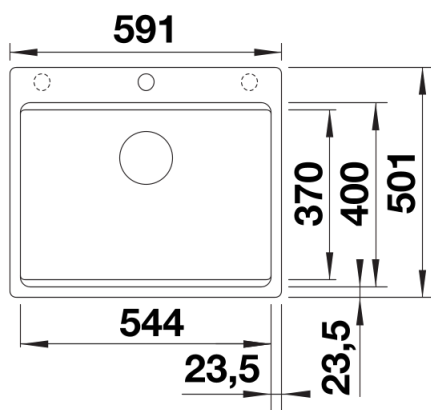

Vue de dessus

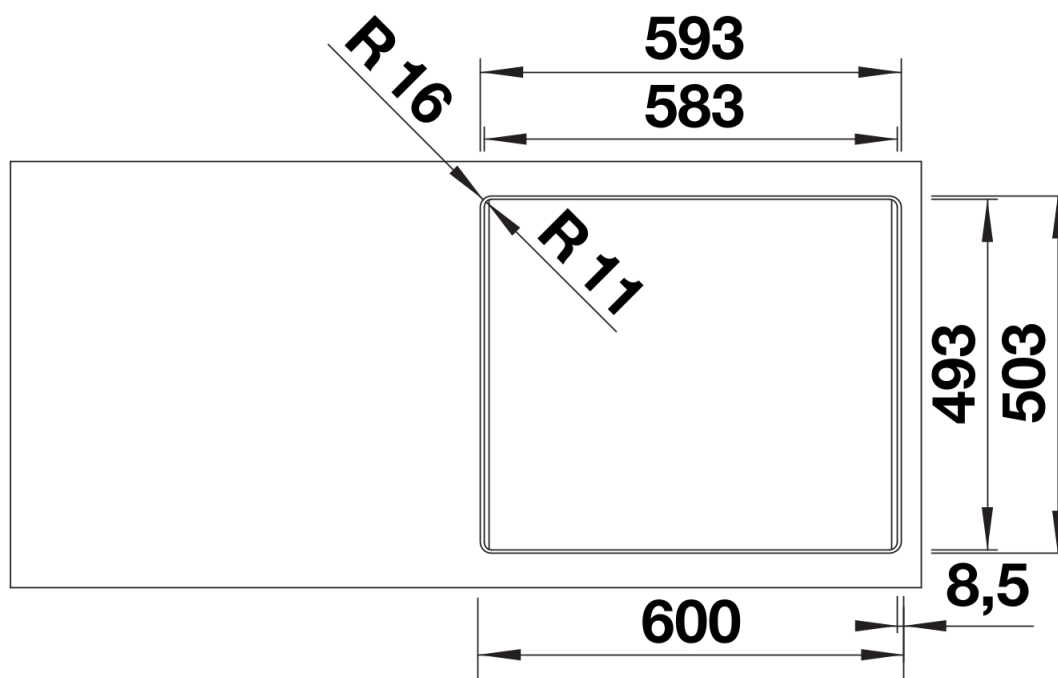

Découpe

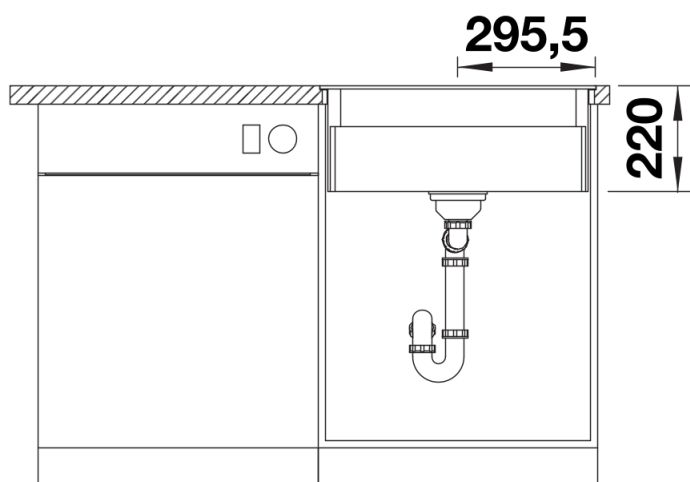

Vue de face

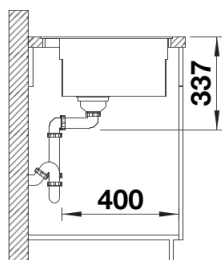

Vue latérale