

## Fiche technique ANDANO 500/180-U

Référence de l'article 522989

### Avantage

---



- Une composition équilibrée d'éléments visuels et fonctionnels
- Un look moderne grâce à l'interaction harmonieuse des rayons et de la surface
- Fonctions de haute qualité: trop-plein dissimulé C-overflow et système d'évacuation InFino- élégamment intégrés et faciles à entretenir
- Grande capacité de cuve et base entièrement utilisable
- Accessoires élégants disponibles en option

## Informations de planification

---

- L'installation d'un mitigeur de cuisine, d'une commande de vidange ou d'un distributeur de détergent sur des plans de travail stratifiés nécessite un ruban d'étanchéité flexible disponible sous le numéro d'article n° 120 055.
- Veuillez noter les informations de découpe pour la méthode d'installation qui convient.

## Ce qui est inclus

---

- système d'écoulement compact à encombrement réduit
- crépine InFino 2 x 3 ½''
- kit de fixation

## Détails

---

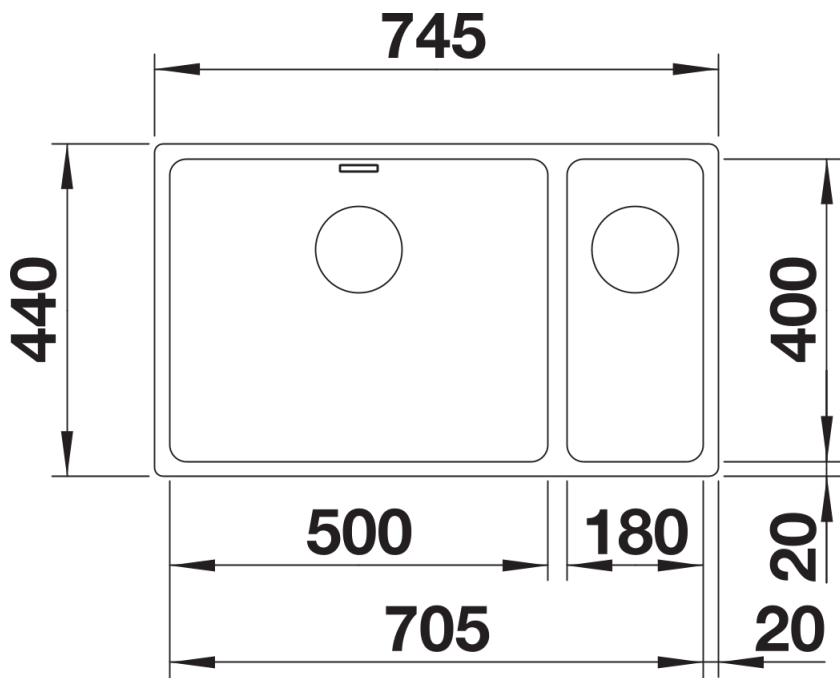

Vue de dessus

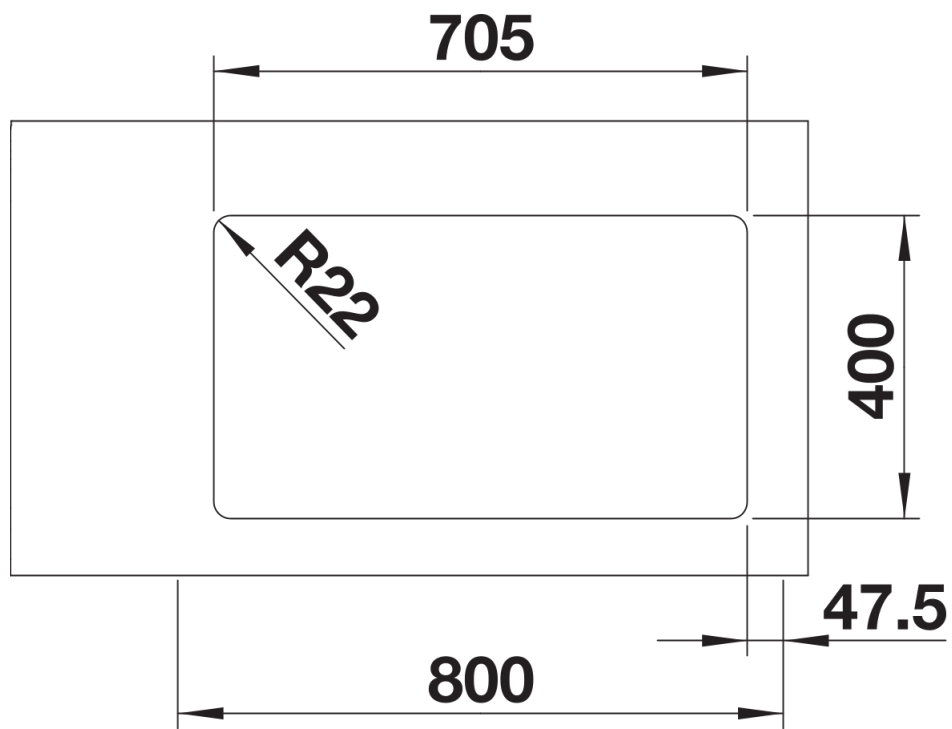

Découpe

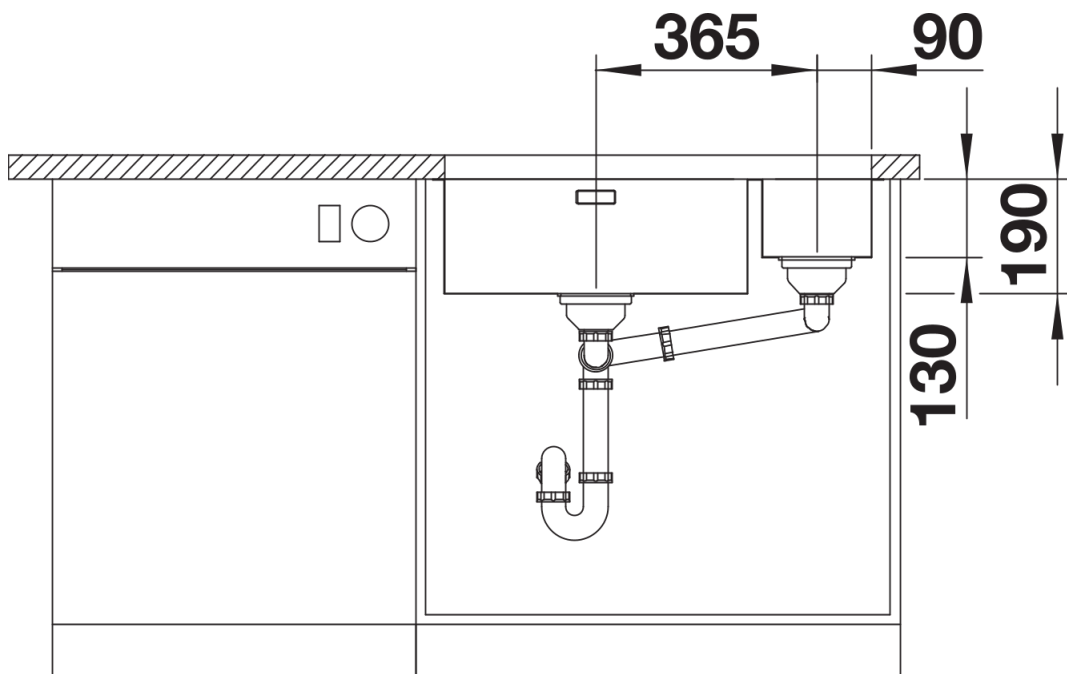

Vue de face

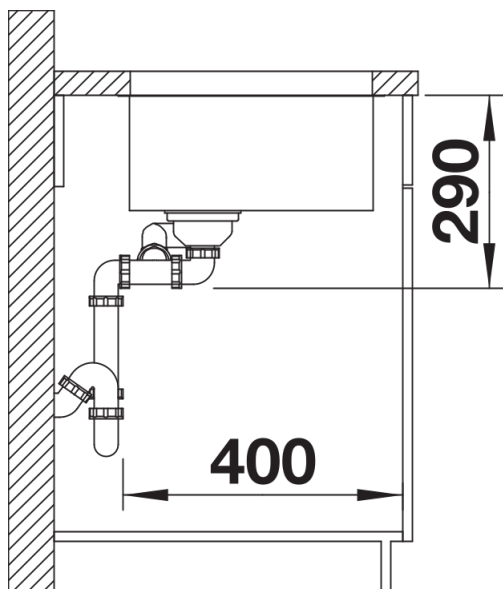

Vue latérale