

Fiche technique ZEROX 550-U

Référence de l'article 521591

Avantage



- Une conception à rayon zéro pour des cuves rectangulaires aux lignes remarquables
- La vaste gamme de produits permet un grand nombre de combinaisons personnalisées
- Système d'évacuation InFino – élégamment intégré et facile à entretenir
- Une gamme d'accessoires offrant de nombreuses combinaisons possibles

Informations de planification

- Remarque : également disponible en version affleurante.
- * Remarque concernant le matériel fourni :
- il faut prévoir un set d'extension lors de la pose des modèles sous-encastés ne comportant pas de plage de robinetterie lorsqu'ils sont combinés avec une commande de vidange à distance par tirette.
- Référence recommandée : 232 459
- L'installation d'un mitigeur de cuisine, d'une commande de vidange ou d'un distributeur de détergent sur des plans de travail stratifiés nécessite un ruban d'étanchéité flexible disponible sous le numéro d'article n° 120 055.

Ce qui est inclus

- système d'écoulement* compact à encombrement réduit
- crépine InFino 3 ½"
- kit de fixation

Détails

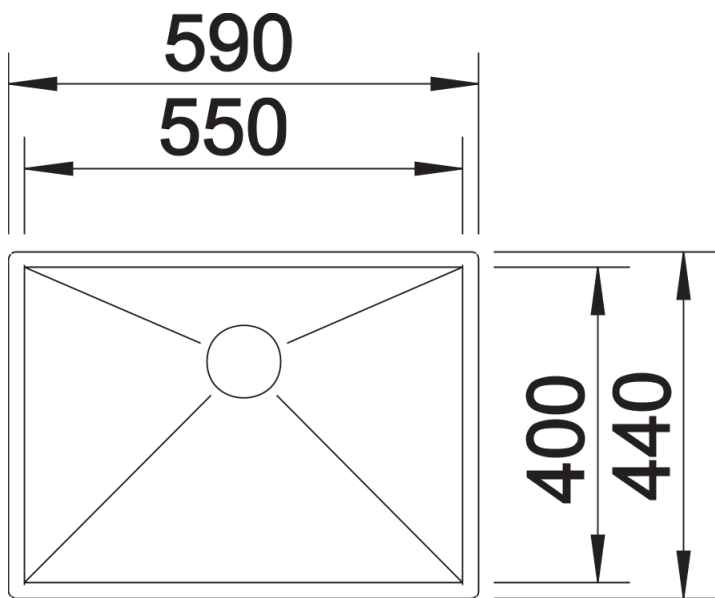

Vue de dessus