

Fiche technique SUBLINE 700-U Level

Référence de l'article 523538

Avantage



- Cuve sous plan pour des exigences de conception élevées
- Design de cuve profilé d'une élégance intemporelle
- 2 en 1: confort et fonctionnalité sur deux niveaux
- Avec niveau de fonctions intégré pour déposer et évacuer
- Caractéristiques de haute qualité avec trop-plein dissimulé C-overflow et système d'évacuation InFino – élégamment intégrés et faciles à entretenir
- Accessoires polyvalents disponibles en option

Coloris



Coloris disponibles

noir
anthracite
gris rocher
gris volcan
blanc
blanc soft
truffe
café

SILGRANIT anthracite

Informations de planification

- Rayon de découpe: 10 mm

Ce qui est inclus

- système d'écoulement compact à encombrement réduit
- crépine InFino 3 1/2"
- kit de fixation

Détails

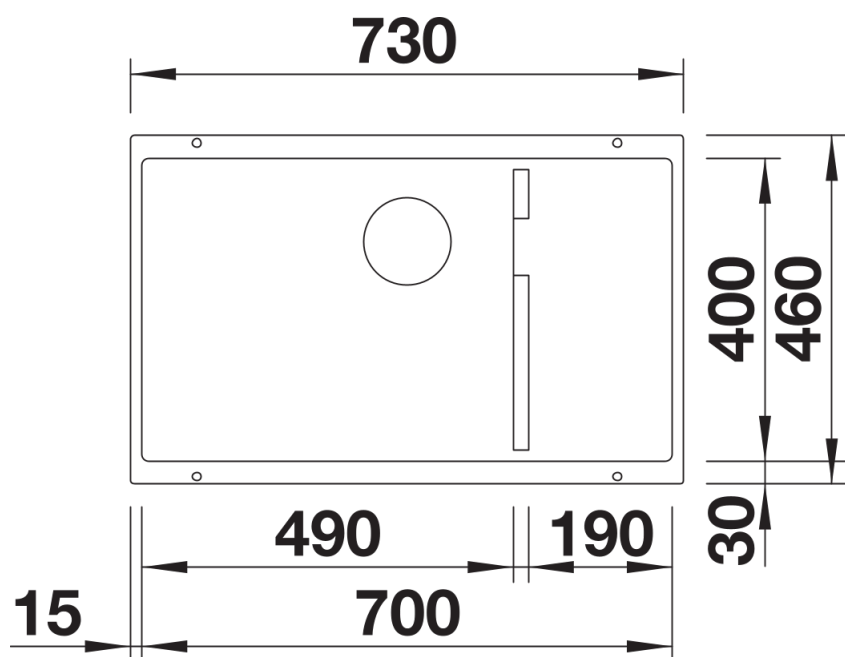

Vue de dessus

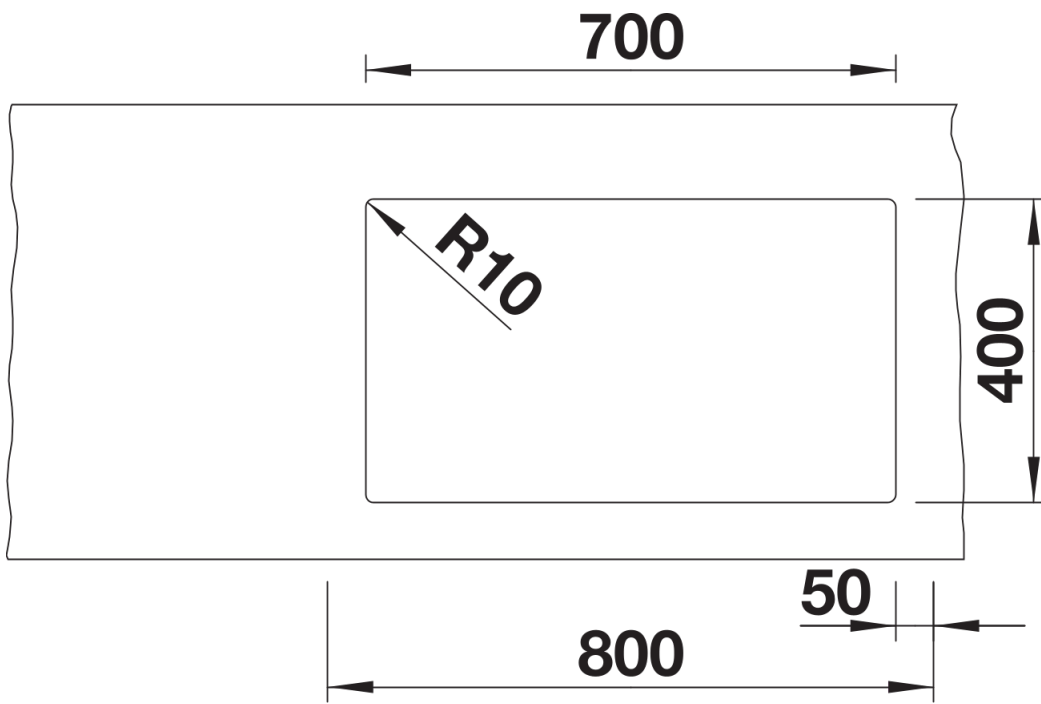

Découpe

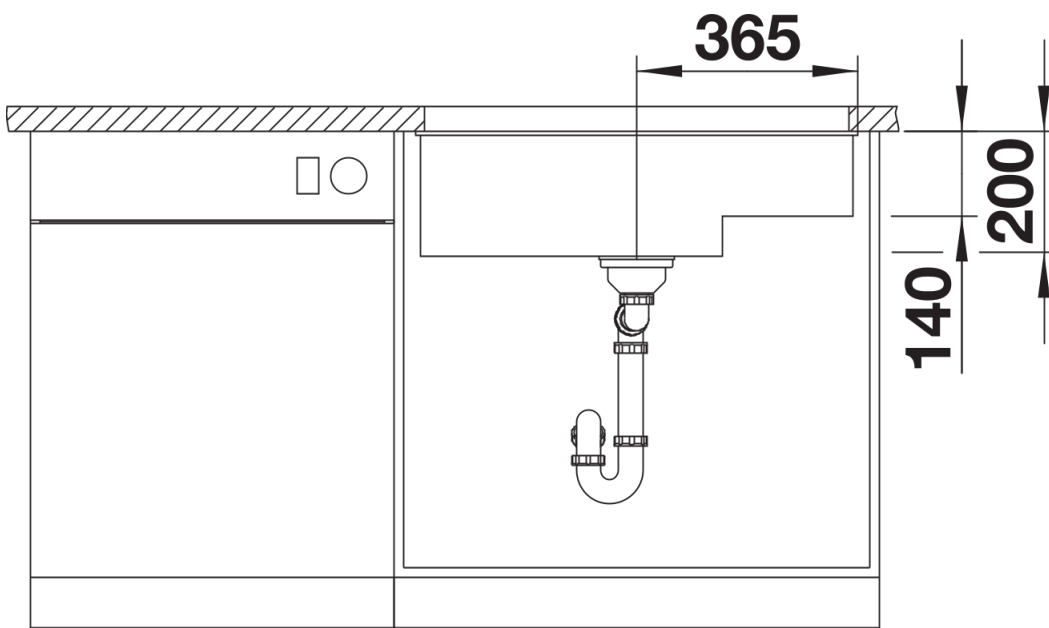

Vue de face

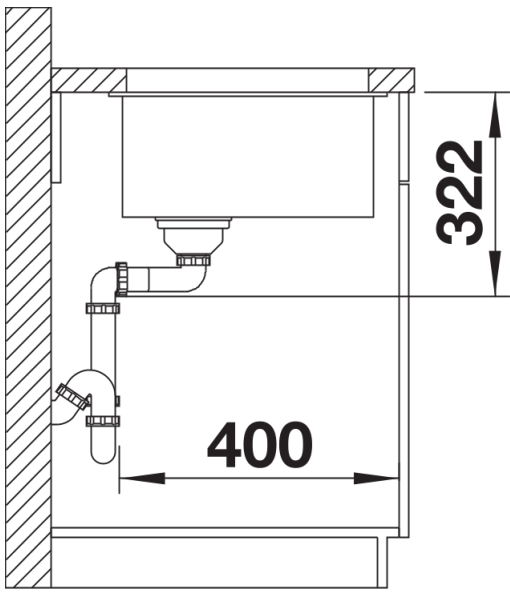

Vue latérale