

Fiche technique ZENAR 5 S-F

Référence de l'article 526049

Avantage



- Cuve exceptionnellement grande, vaste egouttoir
- Le banc de mitigeur prolongé crée de l'espace utile
- Ensemble fonctionnel offrant une transition fluide des lignes jusqu'à l'égouttoir
- Accessoires fonctionnels disponibles en option
- Fonctions de haute qualité : le trop-plein masqué C-overflow et le système d'évacuation InFino - élégamment intégrés et très faciles à entretenir
- Version affleurante

Coloris



Coloris disponibles

noir
anthracite
gris rocher
gris volcan
blanc
blanc soft
café

SILGRANIT noir

Ce qui est inclus

- système d'écoulement compact à encombrement réduit
- crépine InFino 3 1/2" avec système d'écoulement (bouton tournant de commande)

Détails

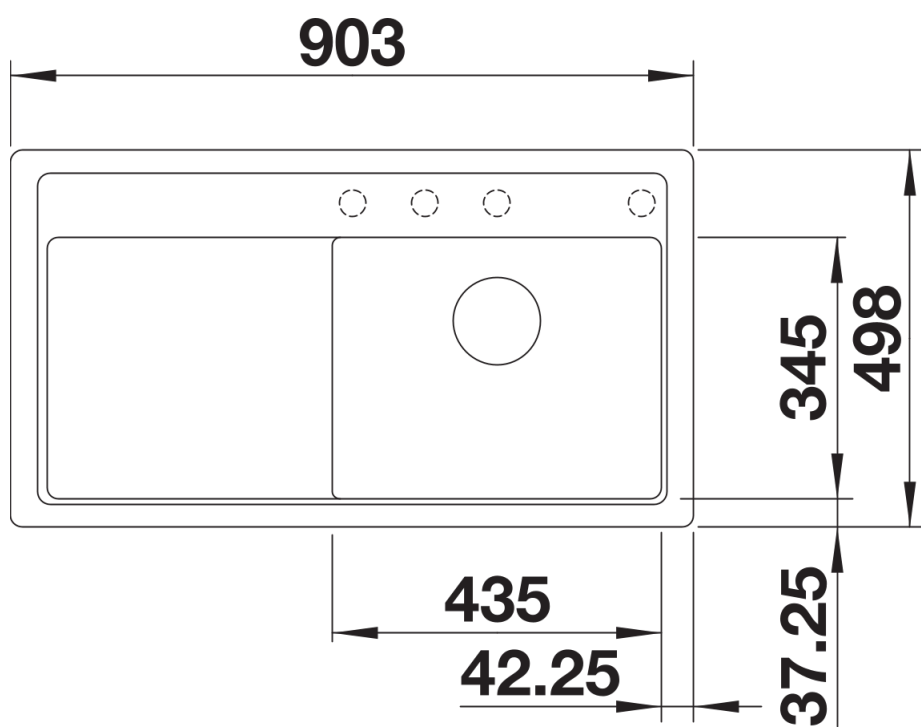

Vue de dessus

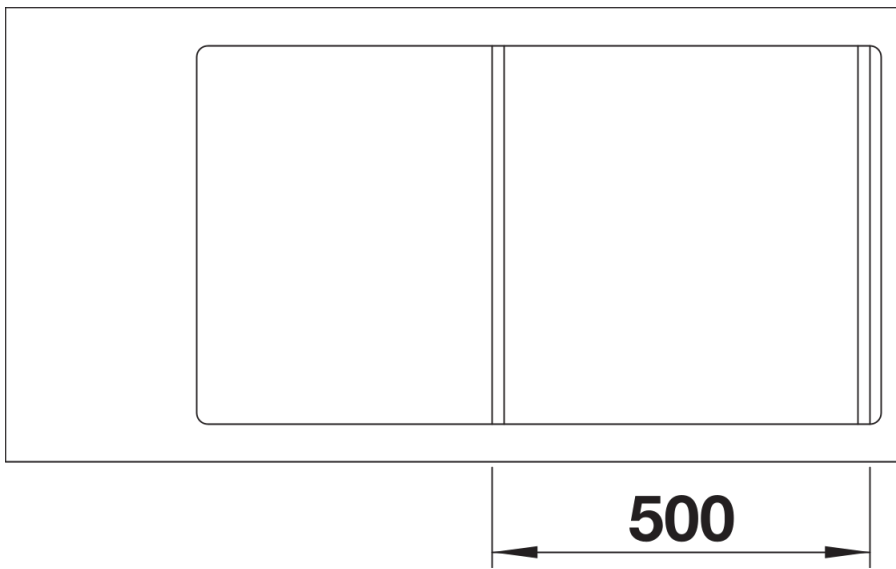

Découpe

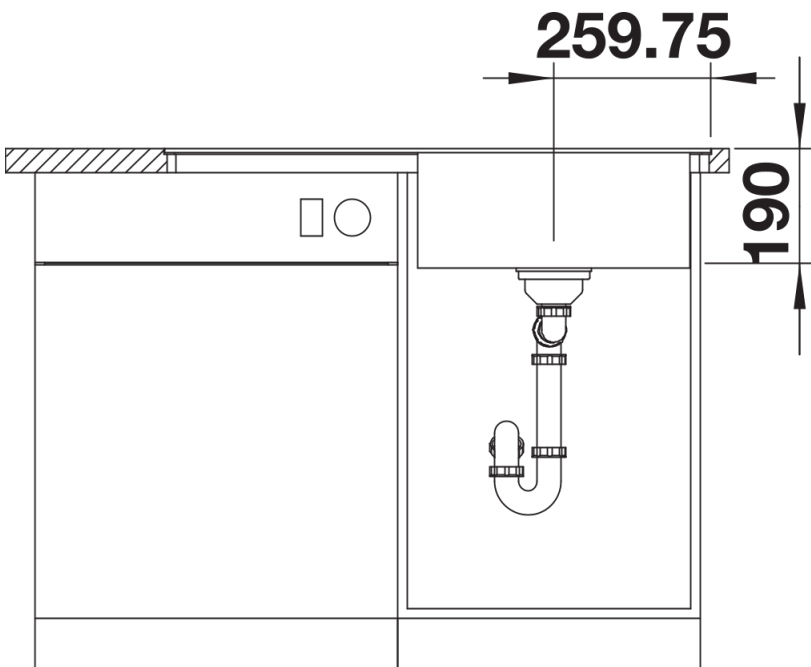

Vue de face

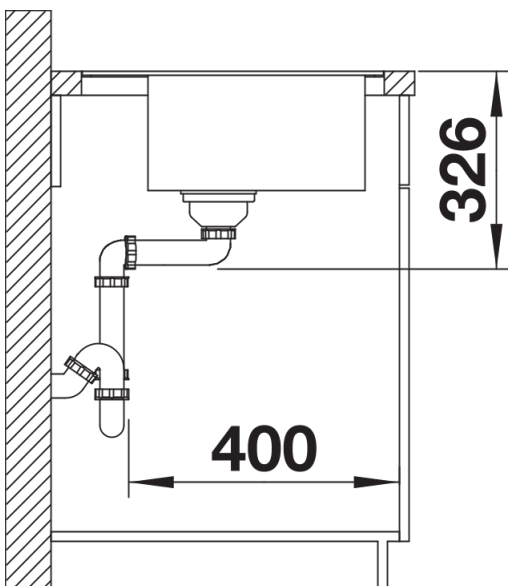

Vue latérale