

## Technische productfiche SELECT II Compact 60/2

Item nr. 526207

### Voordelen

---



- Geschikt voor de inbouw in combinatie met lagedrukboiler, heetwatersystemen en filtersystemen
- Ruime benutting van de ruimte in de onderkast van 60 dankzij de geringere inbouwdiepte van 320 mm
- Modern ontwerp met hoogwaardig aluminium
- Alle delen makkelijk te reinigen dankzij grote en gladde oppervlakken
- Eenvoudig te monteren zonder meten, markering of voorboren

## Planningsinformatie

---

- Installatiehoogte 361 mm, installatiediepte 320 mm, vereiste afmeting binnenkant van onderkast voor uittrekbare rails 450 mm, zijwanddikte 16 mm of 19 mm.
- Voor kasten met een zijwanddikte van 18 mm moeten afstandsplaten art. nr. 243 513 afzonderlijk worden besteld.
- Dit vereist deurfronten zonder scharnieren en boorgaten. Houd rekening met de plaatsing van de handvaten.
- Kan ook geïnstalleerd worden bij onderkasten met cassettedeuren met kader 40 mm.
- Houd tijdens de planning rekening met de installatiehoogte van het afvalstelsel, de installatiediepte van de spoelafvaltafel en de minimumafstand van de onderkast die ontstaat.
- Minimale aanbevolen plintheogte voor de installatie van MOVEX: 100 mm.

## Inbegrepen bij levering

---

- uittreksysteem voor bevestiging aan front
- systeemafdekking
- 2 x 17 l emmer

## Details

---



Bovenaanzicht

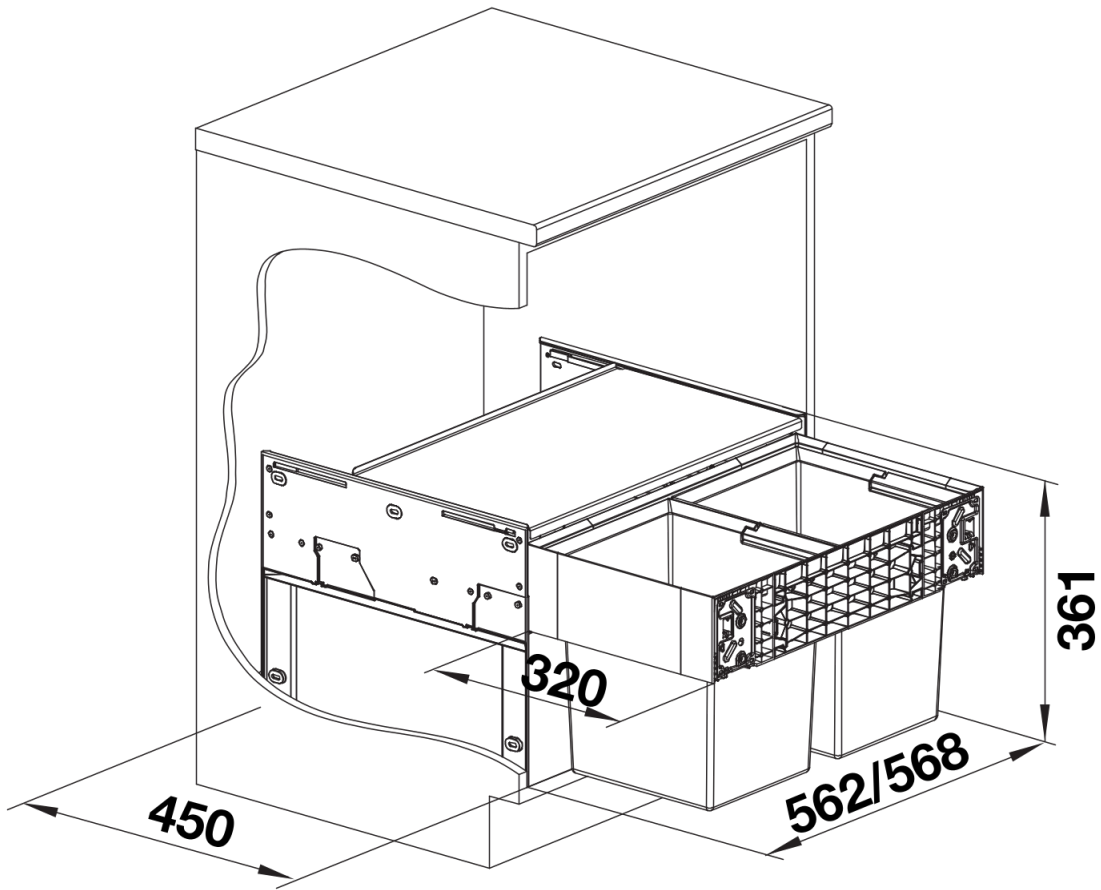

PRODUKT\_3D