

Technische productfiche ETAGON 500-F

Item nr. 526349

Voordelen



- Ruime spoelbak met verschillende niveaus biedt alle voordelen van een spoelcentrum
- Geïntegreerde steun creëert een bijkomend functioneel niveau
- Intelligent systeemontwerp met polyvalente ETAGON rails
- Hoogwaardige afwerking met verdekte C-overflow overloop en InFino afloopsysteem – elegant geïntegreerd en onderhoudsvriendelijk
- Voor vlakbouwmontage, geschikt voor combinatie met hoogwaardige werkbladen

Kleuren



Beschikbare kleuren

- zwart
- antraciet
- rock grey
- vulkaangrijs
- alumetallic
- wit
- zacht wit
- café

SILGRANIT zwart

Planningsinformatie

- Opmerking:

- voor werkbladdiktes van 15 mm en meer moet er aan de onderkant een ruimte voor de overloop worden uitgesneden.
- Modelspecifieke gedetailleerde afmetingen en tekeningen zijn online te vinden bij de informatie over de uitsparing op www.blanco.com.

Inbegrepen bij levering

- 2 x ETAGON-rails in roestvrij staal
- afloopgarnituur met ruimtebesparende leiding
- 3 ½" InFino korfplug

234164 - Twee ETAGON rails

Details

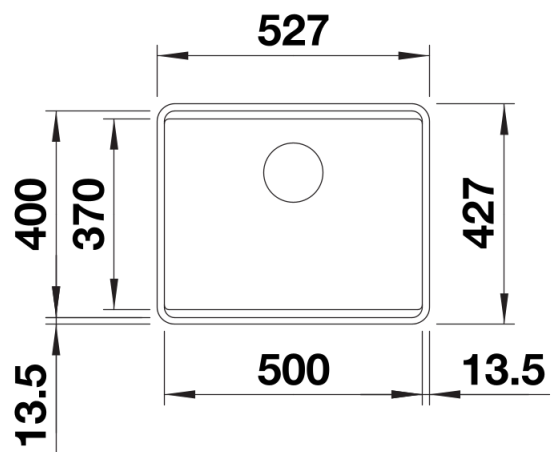

Bovenaanzicht

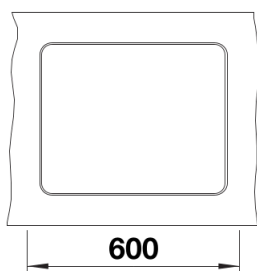

Uitgesneden

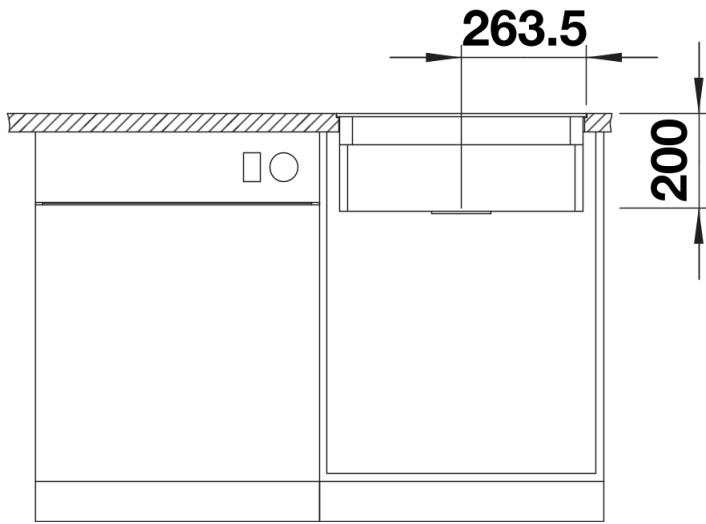

Vooranzicht

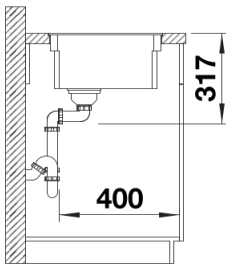

Zijaanzicht