

## Technische productfiche TRIMA Filter

Item nr. 520840

### Voordelen

---



- Comfortabele 3-in-1-mengkraan met bedieningshendel voor koud en warm water aan rechterzijde en bedieningshendel voor gefilterd water aan linkerzijde
- Ergonomisch gevormde bedieningselementen met duidelijke functies
- Gefilterd en ongefilterd water afzonderlijk geregeld
- Geïntegreerde uitloop voor beide waterkwaliteiten met een speciale straalregelaar
- Vereist de installatie van een waterfiltersysteem

### Kleuren

---



Beschikbare kleuren

chrom

galvanic chrom

## Inbegrepen bij levering

---

### Mengkraan:

- Uitloop 360° draaibaar voor groter bereik
- Kraangat van Ø 35 mm vereist
- Klep en patroon met keramische afdichtingen
- Flexibele aansluitslangen van 450 mm lang en met 3/8" moer voor een bijzonder eenvoudige en veilige installatie
- Gepatenteerde straalregelaar voor sterk verminderde kalkaanslag
- Stabilisatieplaat voor betere stabiliteit van de kraan op roestvrijstalen spoeltafels

Filtersysteem niet inbegrepen.

## Details

---

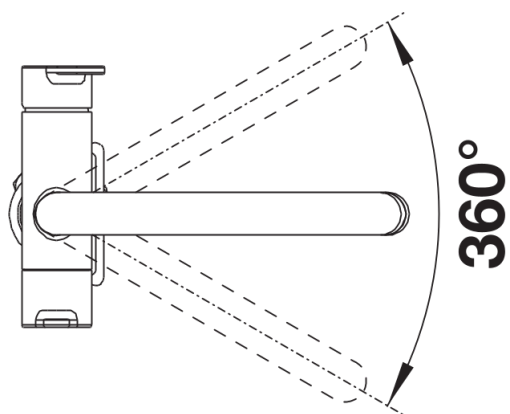

Draaibereik

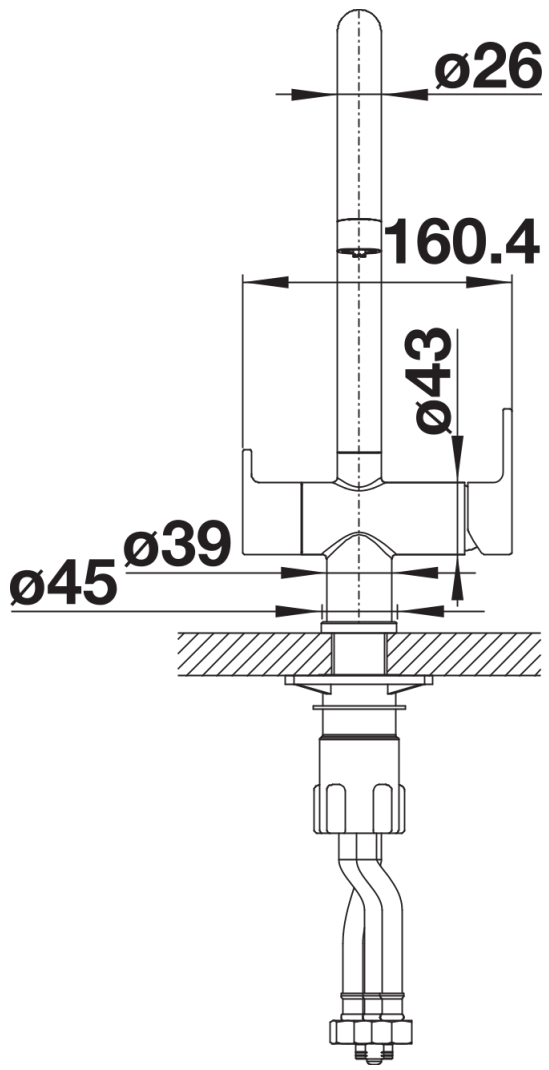

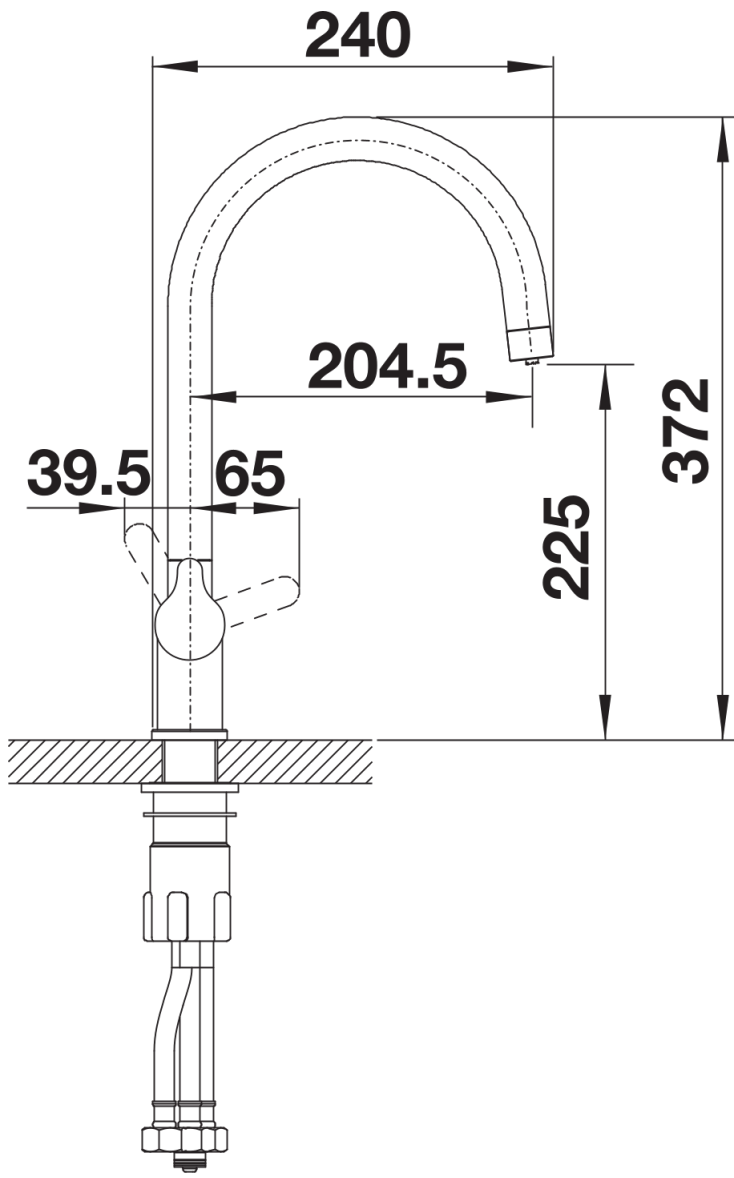

Zijaanzicht