

Produktdatenblatt SUBLINE 500-IF SteelFrame

Art. Nr. 524108

Vorteil



- Innovativer, einzigartiger Materialmix aus Edelstahl und SILGRANIT
- Zeitlos elegante, geradlinige Beckenform mit filigranem IF-Flachrand
- Für den aufliegenden Einbau von oben, besonders geeignet in Laminatarbeitsplatten
- Auch flächenbündig einbaubar in Stein und Glas
- Gute optische Passung zu hochwertigen Cerankochfeldern
- Hochwertige Ausstattung mit Überlauf C-overflow und Ablaufsystem InFino - elegant integriert und besonders pflegeleicht
- Vielseitiges Zubehör optional erhältlich

Farben

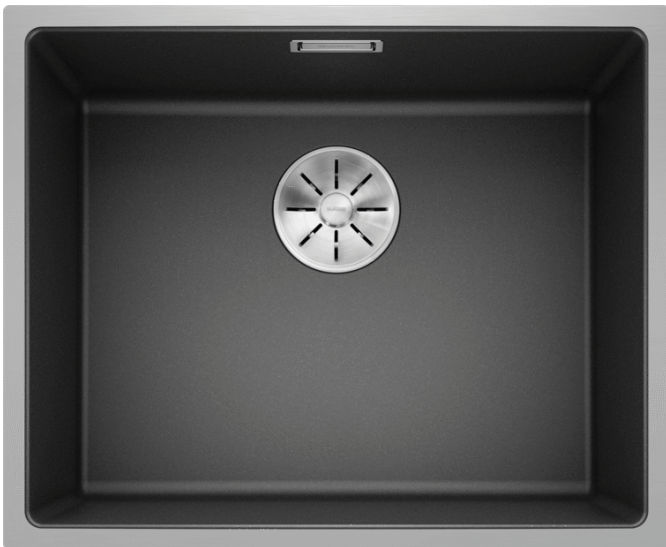

Verfügbare Farben

anthrazit
weiss

SILGRANIT anthrazit

Lieferumfang

- Ablaufgarnitur mit Raumsparrohr
- 3 1/2" InFino-Korbventil mit Ablauffernbedienung (Zugknopf)

Details

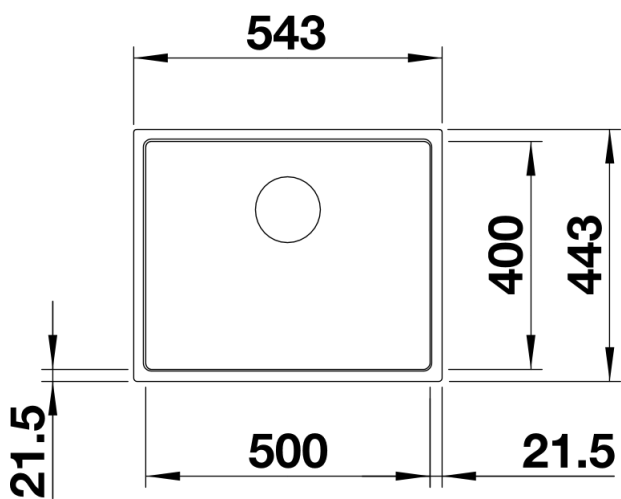

Aufsicht

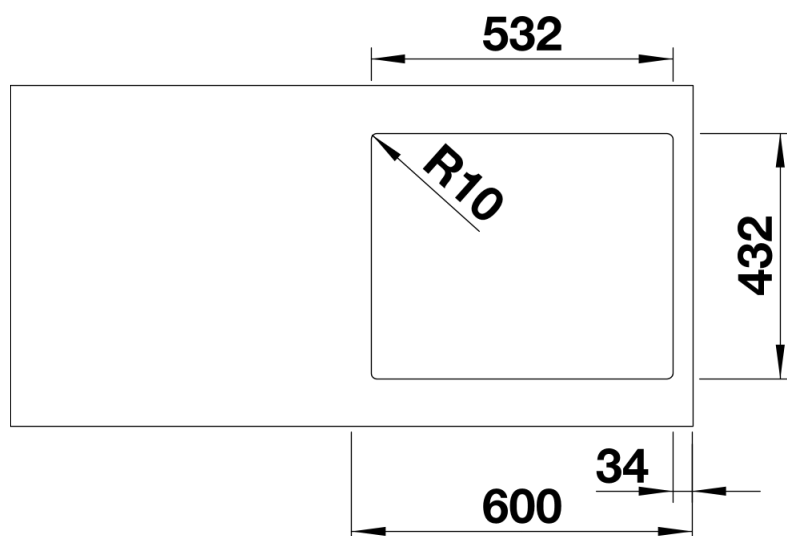

Ausschnitt

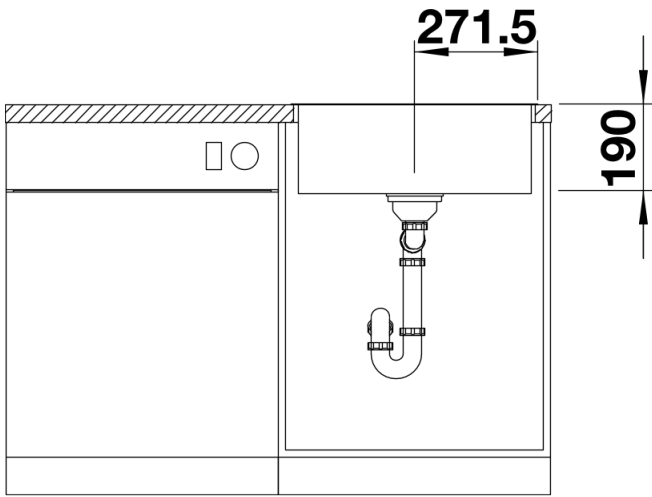

Frontansicht

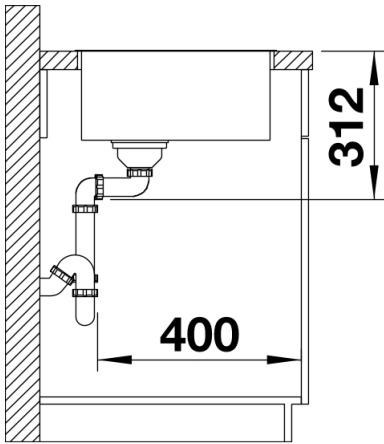

Seitenansicht