

Produktdatenblatt SUBLINE 700-U

Art. Nr. 526001

Vorteil



- Unterbaubecken für gestalterisch hohe Ansprüche
- Zeitlos elegante, geradlinige Beckenform
- Komplettes System für vielseitige Planungen mit grossen und kleinen Becken
- Hochwertige Ausstattung mit Überlauf C-overflow und Ablaufsystem InFino – elegant integriert und besonders pflegeleicht
- Vielseitiges Zubehör optional erhältlich

Farben

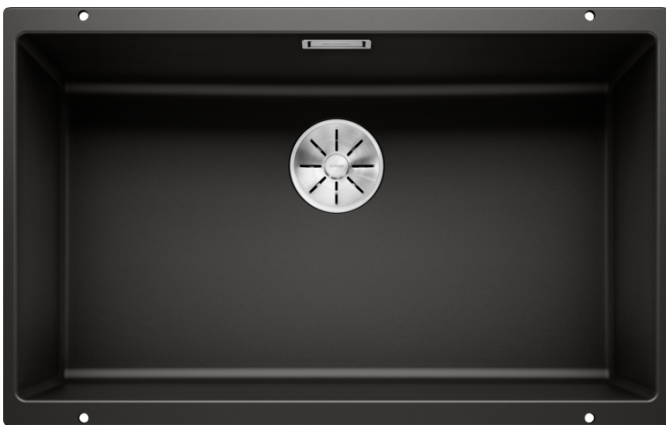

Verfügbare Farben

- schwarz
- anthrazit
- felsgrau
- vulkangrau
- weiss
- softweiss
- tartufo
- cafe

SILGRANIT schwarz

Planungshinweise

- Ausschnittradius: 10 mm
- Hinweis:
- Bestellen Sie Ablaufverbindungen für Kombinationen aus zwei individuellen Becken bitte separat.

Lieferumfang

- Ablaufgarnitur mit Raumsparrohr
- 3 ½" InFino-Korbventil
- Befestigungsset

Details

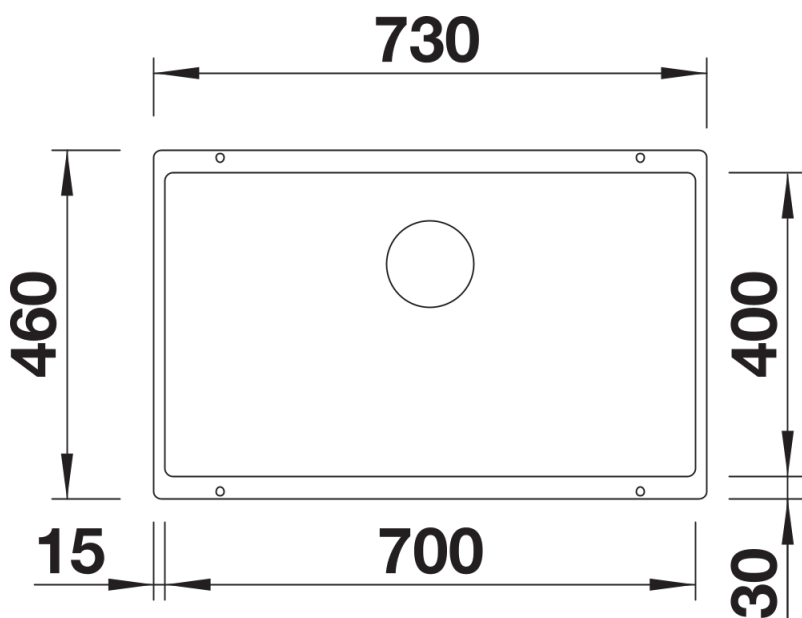

Aufsicht

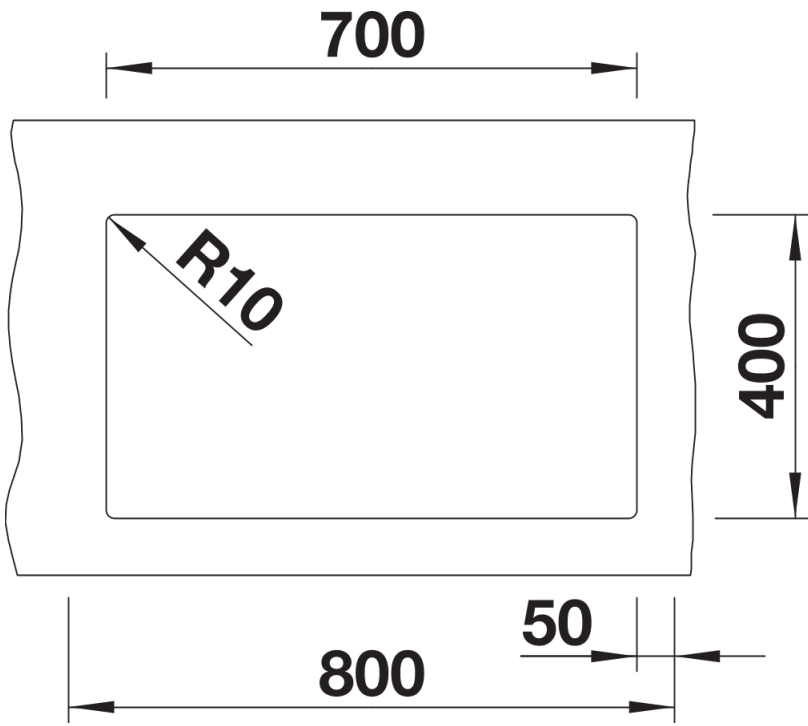

Ausschnitt

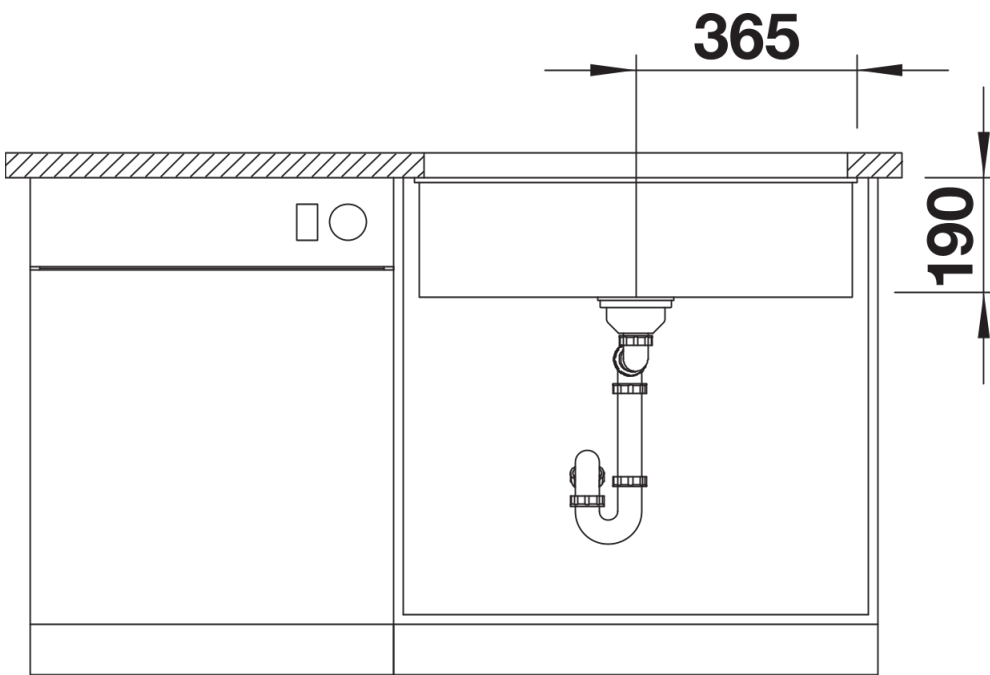

Frontansicht

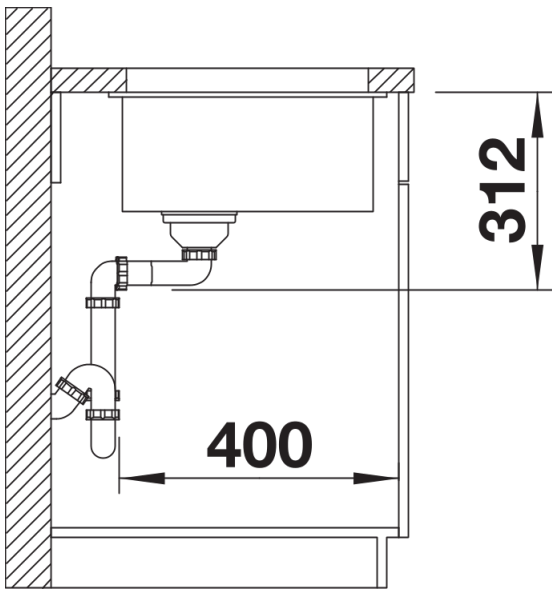

Seitenansicht