

Datový list produktu CARENA-S

Č. pol. 520767

Přednost



- Moderní prémiová baterie
- Skrytá výsuvná sprška
- Raménko s vysokým obloukem pro snadné plnění velkých hrnců a váz
- Výše umístěná, ergonomická páčka ovládání

Barvy



Dostupné barvy

chrom

galvanický chrom

Obsah dodávky

- Raménko lze otočit o 190° pro větší dosah
- Požadován otvor na baterii Ø 35 mm
- S keramickou kartuší
- Hadice s textilním opláštěním
- Skrytá sprchová koncovka s vodícím kolíkem směřujícím dozadu
- Pružné připojovací hadice dlouhé 450 mm a 3/8" matice pro obzvláště snadnou instalaci
- Patentovaný perlátor pro redukci usazování vodního kamene
- Stabilizační deska pro vyšší stabilitu baterie při montáži do nerezových dřezů
- Se zpětným ventilem, což zabraňuje zpětnému toku podle normy EN 1717
- Certifikace LGA
- Certifikace DVGW

Detaily

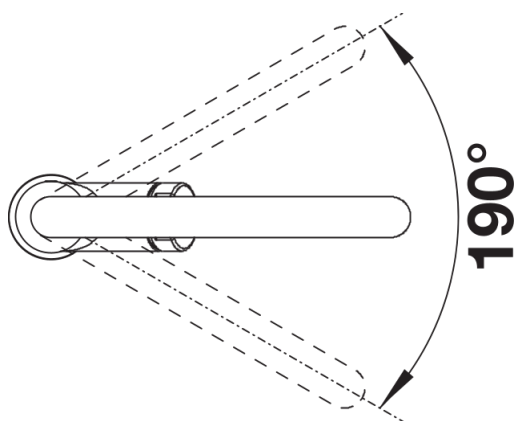

Rozsah otáčení

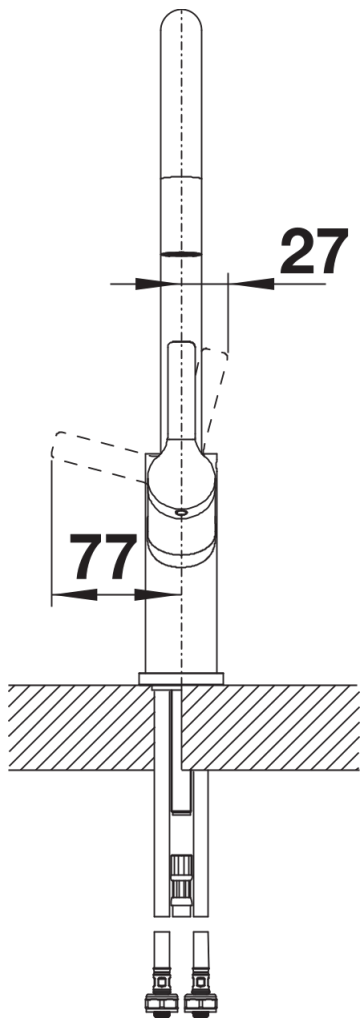

Páčka z boku 2D

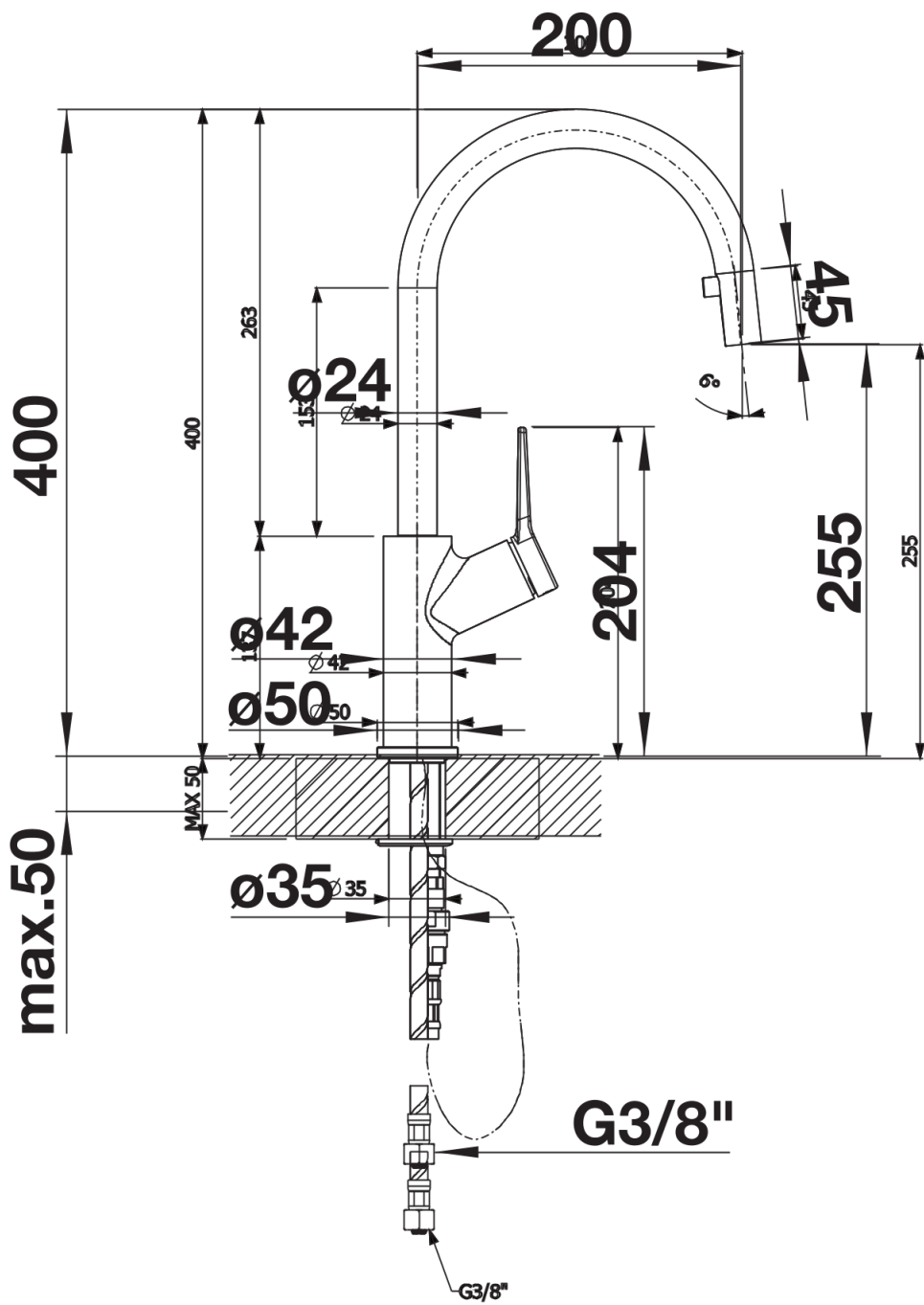

Pohled ze strany