

Datový list produktu TRIMA Filter

Č. pol. 520840

Přednost



- Komfortní baterie 3 v 1: ovládací páčka vpravo pro směšování studené a teplé vody, otočná páčka vlevo pro filtrovanou vodu
- Ergonomicky tvarované ovládací prvky s jednoznačnou identifikací funkcí
- Samostatný vodní okruh s extra hadicí na filtrovanou vodu
- Raménko lze otočit o 360 ° pro větší dosah
- Je nutné nainstalovat společně se systémem na filtraci vody

Barvy



Dostupné barvy

chrom

galvanic chrom

Obsah dodávky

Baterie:

- Raménko lze otočit o 360° pro větší dosah
- Požadován otvor na baterii Ø 35 mm
- Ventil a kartuše s keramickým těsněním
- Pružné připojovací hadice dlouhé 450 mm a 3/8" otočná matice pro obzvláště snadnou a bezpečnou instalaci
- Patentovaný perlátor pro redukci usazování vodního kamene
- Stabilizační deska pro vyšší stabilitu baterie při montáži do nerezových dřezů
- S certifikátem LGA

Filtrační systém není součástí balení.

Detaily

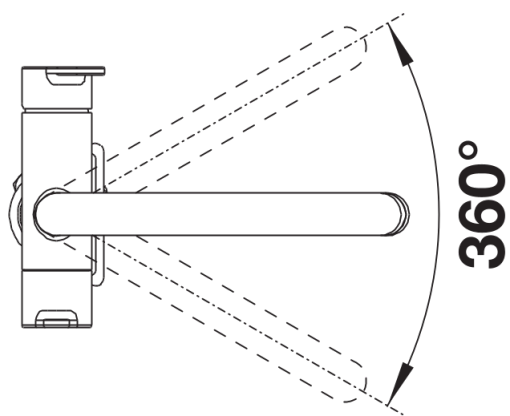

Rozsah otáčení

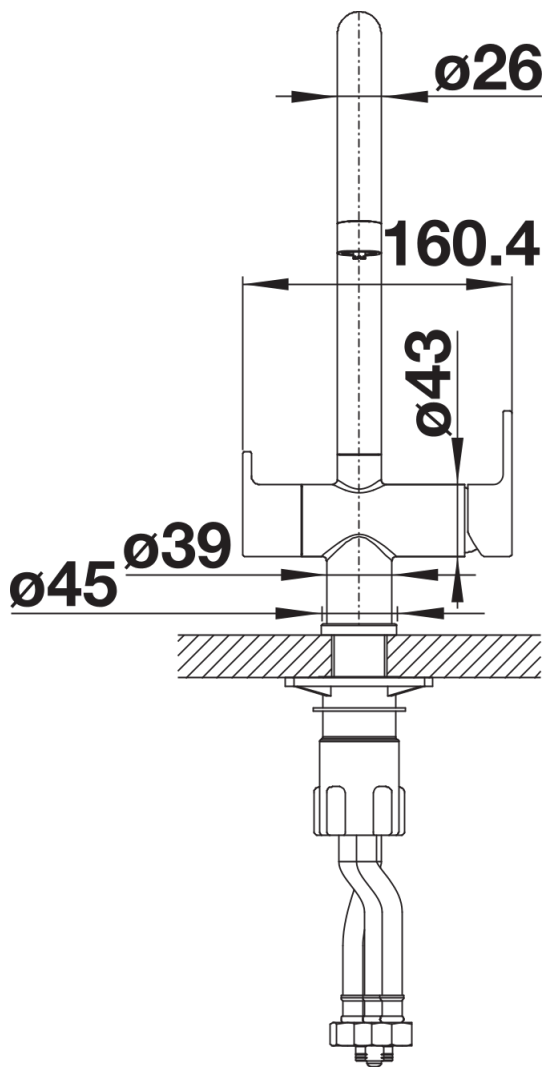

Páčka z boku 2D

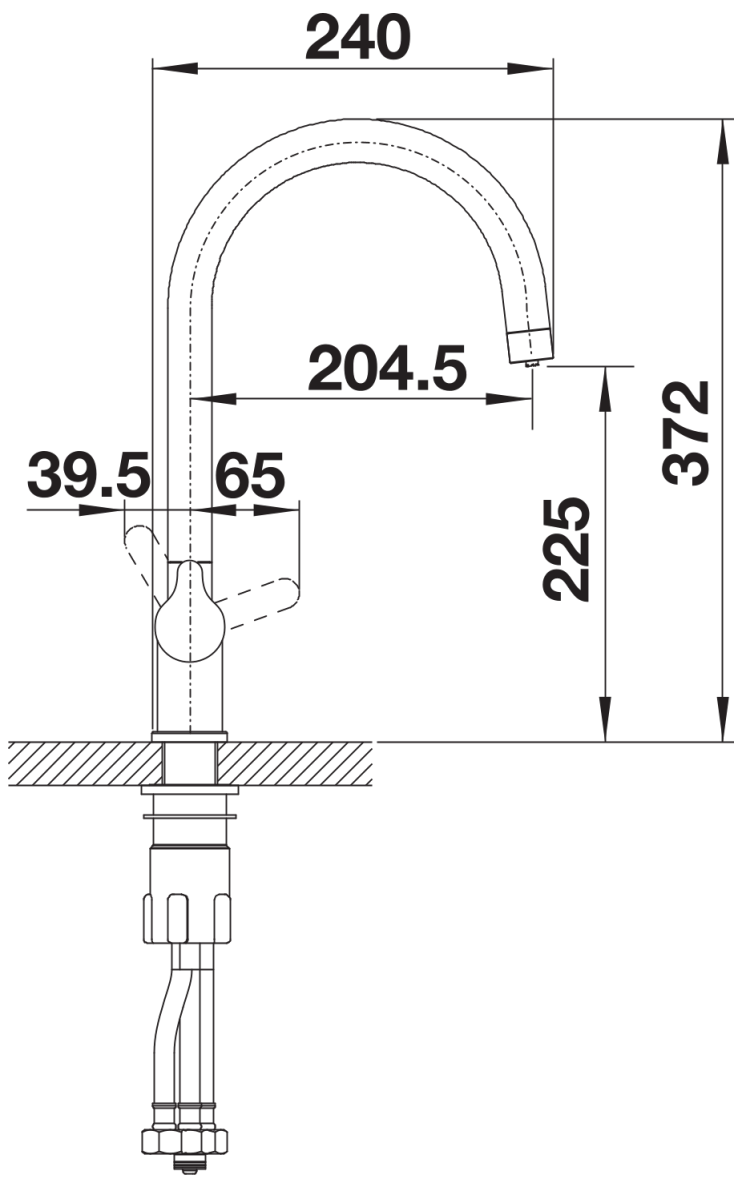

Pohled ze strany