

Product information sheet CLARON 400-IF Durinox

Item no. 523389

Benefit



- Diseño elegante y puro con radios concisos de 10 mm
- Aspecto mate aterciopelado con una estructura de superficie homogénea y cálida al tacto
- Superficie sofisticada: gran resistencia a los arañazos
- Con el rebosadero C-overflow con superficie Durinox
- Sistema de desagüe InFino con PushControl, el sistema de desagüe fino e intuitivo
- Aprovechamiento óptimo de la capacidad de la cubeta gracias a su profundidad y a los radios especialmente pequeños

Planning information

- Se requiere cinta de sellado flexible cuando se instala una grifería, una válvula automática o un dispensador de jabón en las encimeras laminadas, ref. 120 055.
- Pedir las conexiones de desagüe para combinar dos cubetas individuales.

Scope of supply

- Juego de válvulas con tubería salva-espacio
- tapón filtro InFino de 3 ½"
- material de fijación

Details

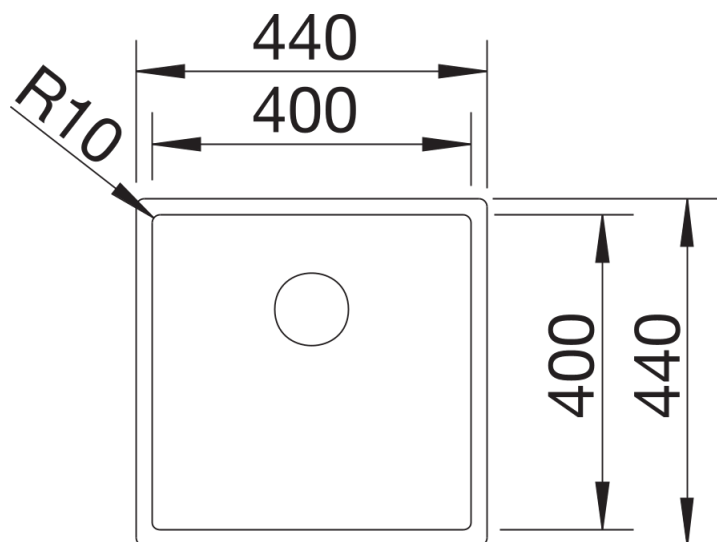

Top view

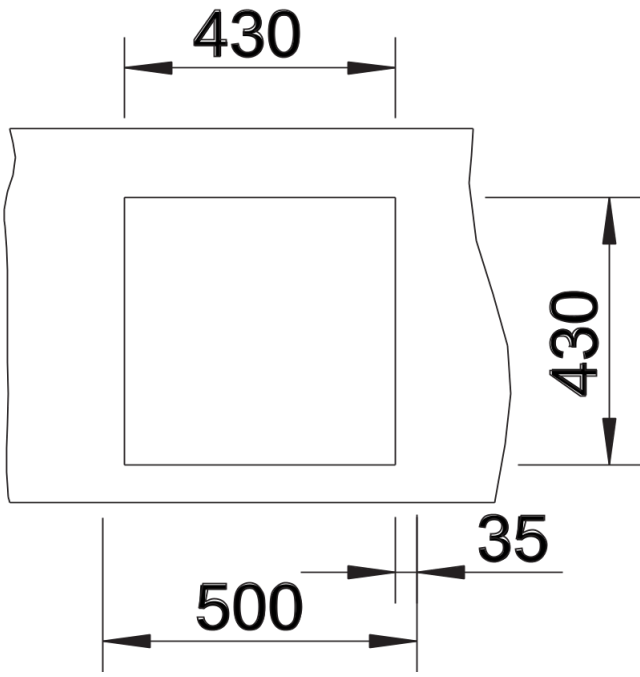

Cut-out