

Product information sheet ANDANO 400-IF/A

Item no. 525244

Benefit



- Composición única de elementos estéticos y funcionales
- El armonioso juego entre los radios y el diseño de la superficie crea un estilo moderno
- Zona de aguas diseñada elegantemente con una repisa integrada con un solo corte en la encimera
- Características de gran calidad como el rebosadero C-overflow y el sistema de desagüe InFino con PushControl, el sistema automático fino e intuitivo
- Cubeta grande, con gran capacidad y una base totalmente útil
- Accesorios premium opcionales disponibles

Planning information

- Se puede realizar un orificio de perforación adicional. El subsiguiente orificio de perforación debe ser realizado por una empresa especializada.

La información para todos los procesos de instalación puede encontrarse en internet en el apartado de descargas.

Scope of supply

- Juego de válvulas con tubería salva-espacio
- tapón filtro InFino de 3 1/2" con válvula automática (PushControl)
- material de fijación

Details

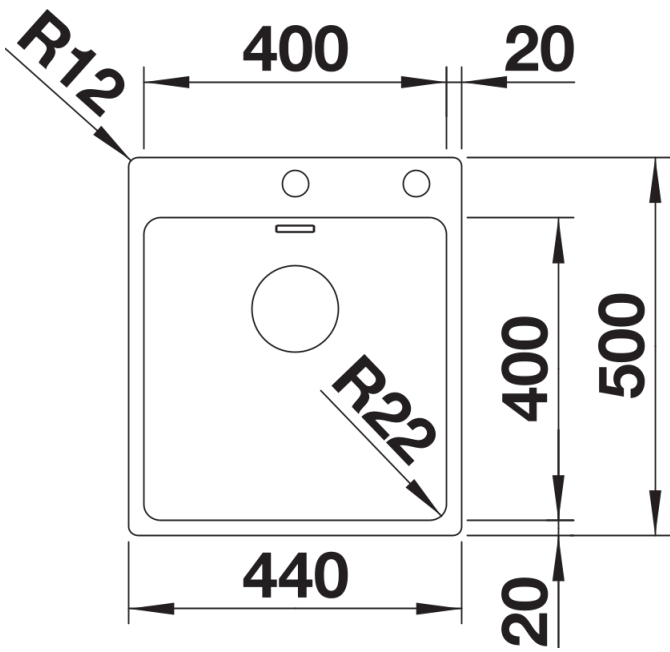

Top view

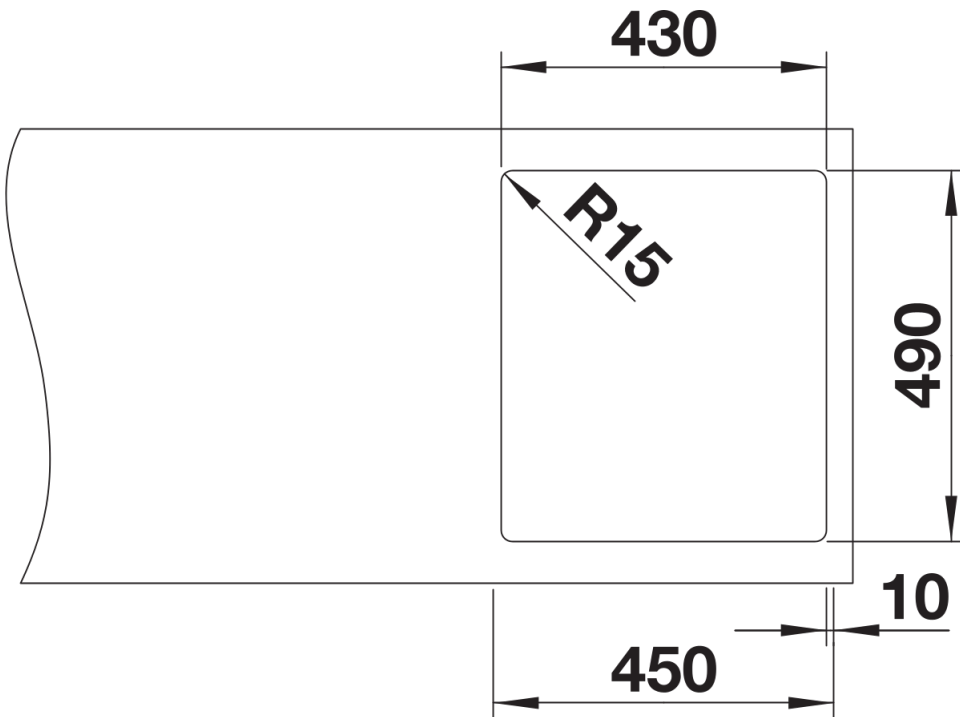

Cut-out

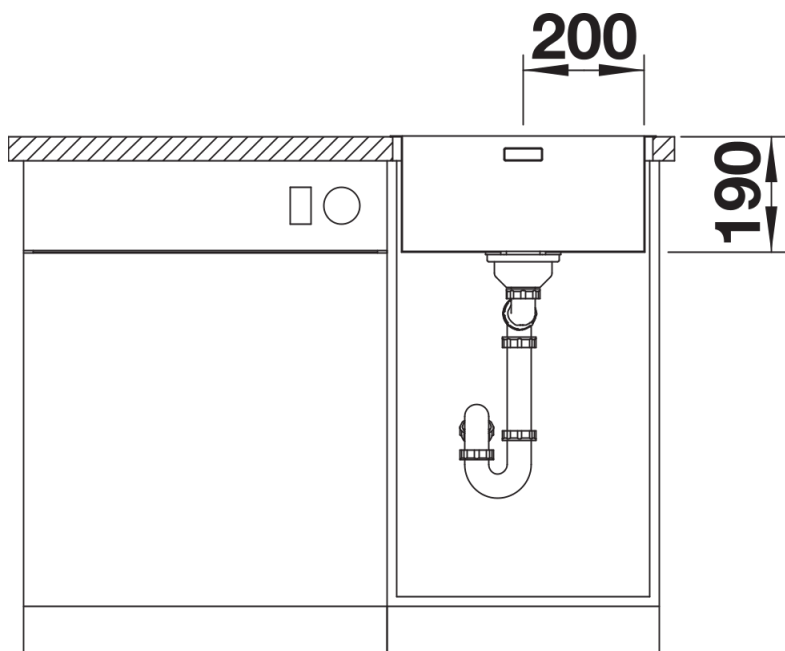

Front view

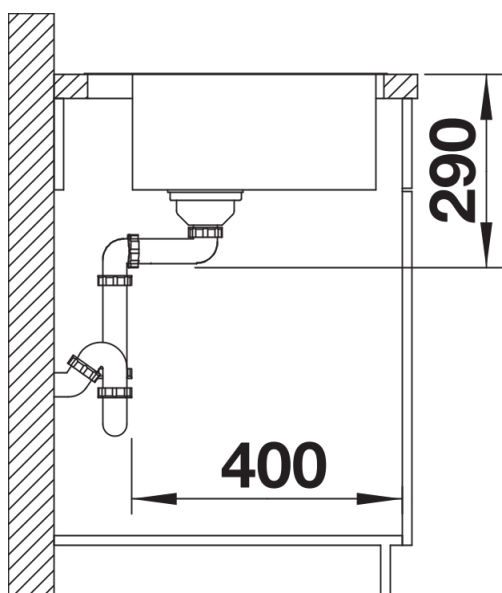

Side view