

## Product information sheet VINTERA XL 9-UF

Item no. 526110

### Benefit

---



- Fregadero tipo módulo
- Diseño moderno y llamativo con esencia rústica
- Cubeta extragrande para mayor comodidad
- Marco de ángulo recto ajustado al ancho de armario de 90
- Modelo para instalación enrasada o bajo encimera

### Colours

---

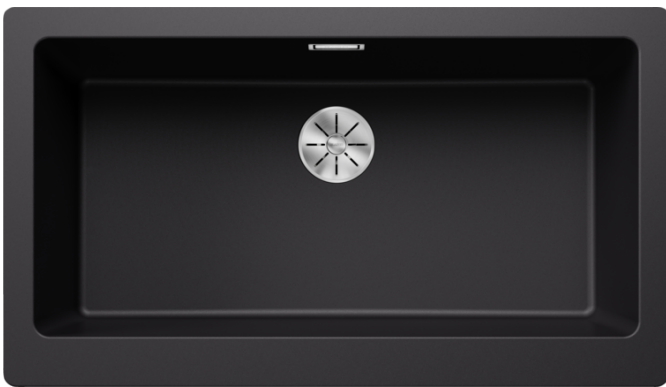

SILGRANIT negro

#### Available colours

negro  
antracita  
gris roca  
gris volcán  
blanco  
blanco suave  
tartufo  
café

## Planning information

---

- Tener en cuenta las instrucciones de instalación y la información de encastre:
- Enrasado: <https://youtu.be/CGRIPZsbQ6Y>
- Bajo encimera: <https://youtu.be/jB-uTpOrpCc>

## Scope of supply

---

- Juego de válvulas con tubería salva-espacios y tapón-filtro InFino de 3 ½"

## Details

---

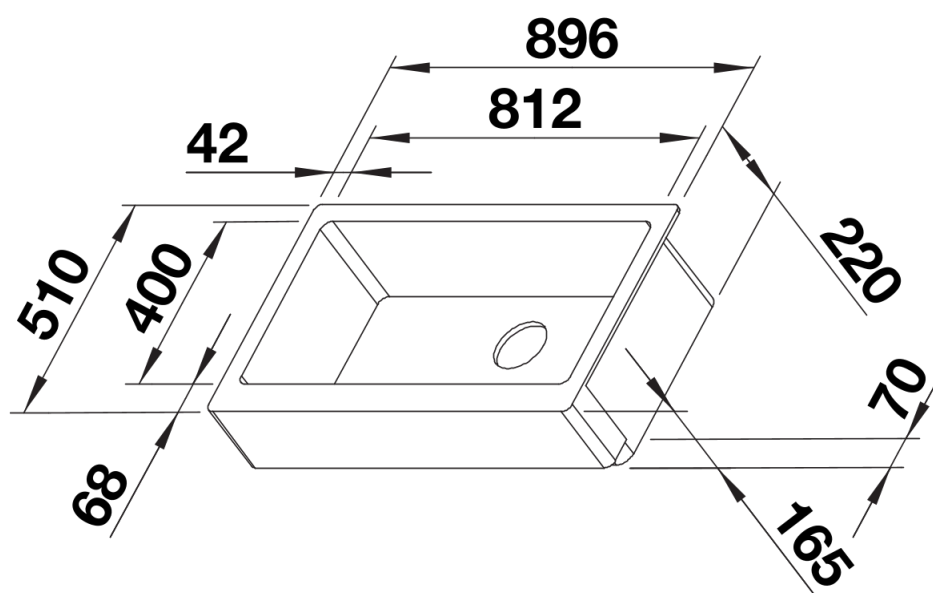

## Top view

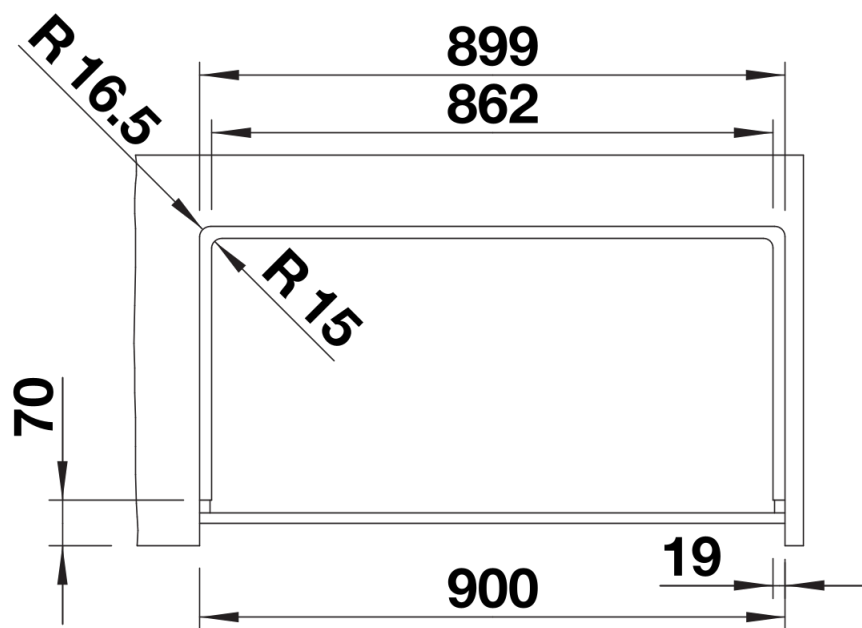

Cut-out

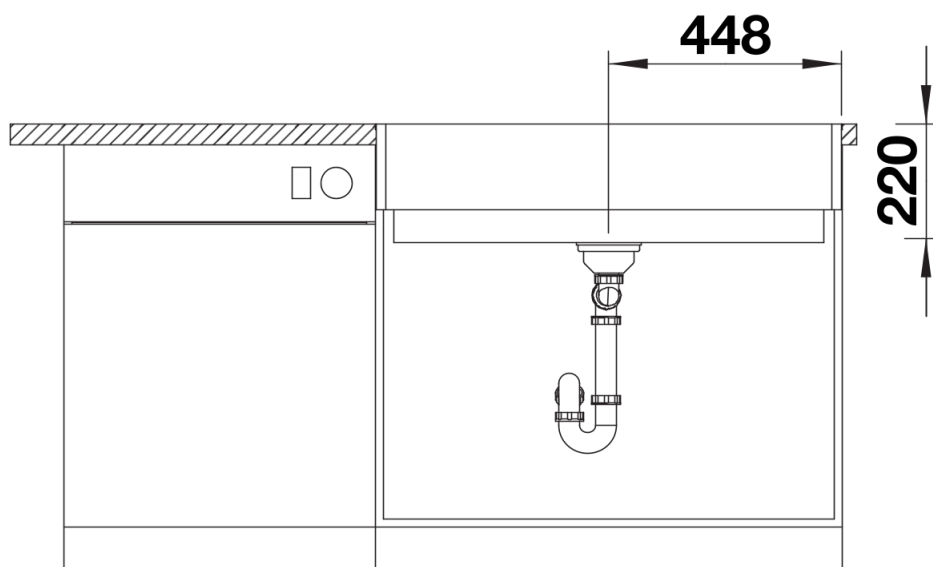

Front view

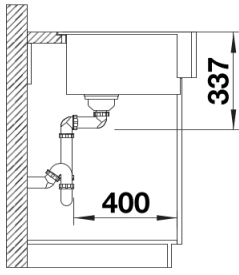

Side view