

Product information sheet JANDORA

Item no. 526615

Benefit



- Grifo de alta calidad en acero inoxidable macizo y acabado cepillado
- Diseño de grifería para cocinas modernas
- Caño alto arqueado para facilitar el llenado de ollas y jarrones
- Mayor libertad de movimiento con instalaciones contra la pared gracias al mando con posición vertical neutra
- Ahorro de energía: ajuste básico del mando para el arranque en frío
- También disponible con caño extraíble

Colours



Available colours

acero inox. cepillado

masivo acero inox. cepillado

Scope of supply

- Caño giratorio 360° para un mejor alcance
- Orificio de grifería requerido Ø 35mm
- Con cartuchos de disco cerámico
- Tubos flexibles de conexión de 700mm de largo y $\frac{3}{8}$ " de tuerca para montajes fáciles y seguros
- Con regulador hidráulico patentado para evitar al máximo la descalcificación
- Placa estabilizadora para aumentar la estabilidad del grifo cuando se instala en fregaderos de acero inoxidable
- Con válvula antirretorno y, por tanto, garantizado contra el reflujo según la norma EN 1717
- Aprobado por LGA (clase sonora I)

Details

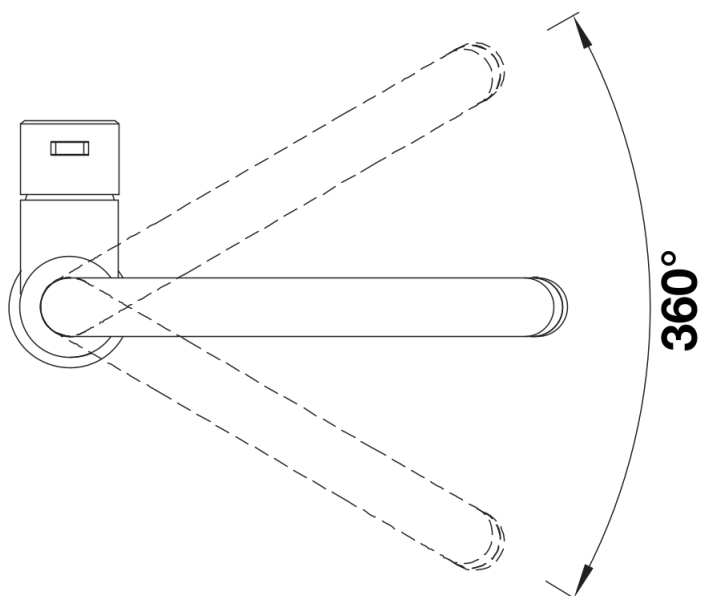

Swivel range

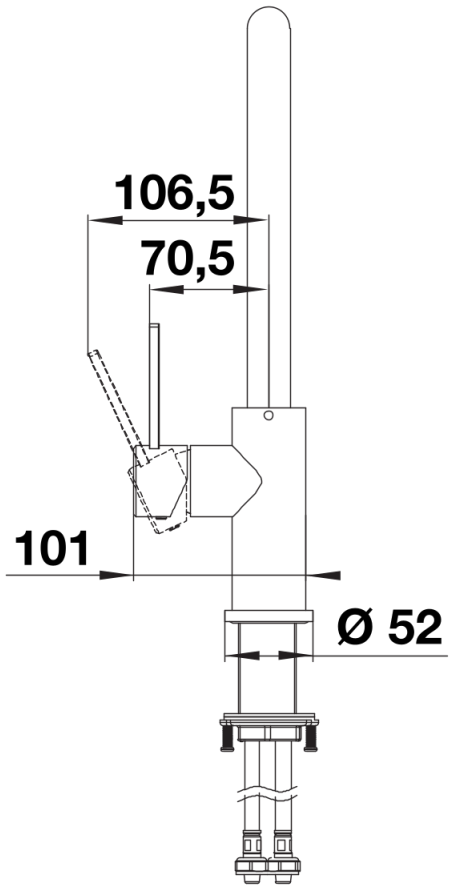

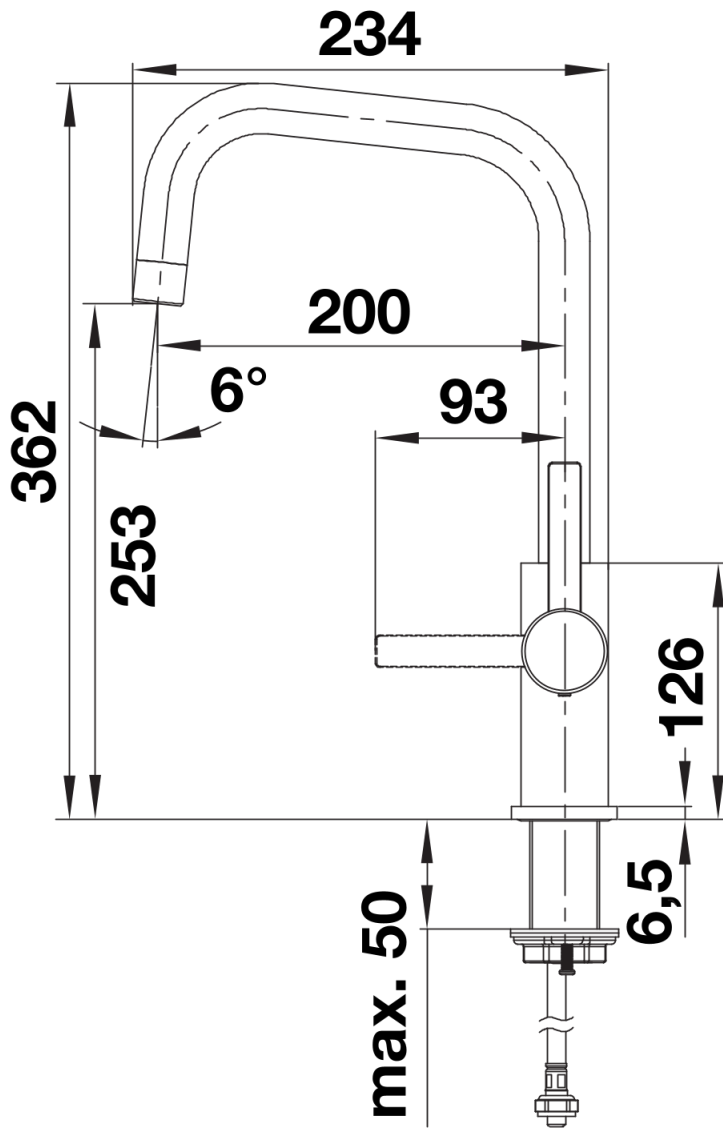

Side view