

## Product information sheet ANDANO 400/400-U

Item no. 522987

### Benefit

---



- Composición única de elementos estéticos y funcionales
- Interacción armoniosa entre los radios y la superficie
- Incorpora el nuevo sistema de desagüe InFino de alta calidad, elegante, integrado y extremadamente higiénico
- Gran capacidad de la cubeta
- Elegantes accesorios opcionales como la tabla de corte de cristal plateada y la cubeta multifuncional perforada en acero inox.

## Planning information

---

- Tenga en cuenta la información de extraer para el método de instalación respectivo.

## Scope of supply

---

- Juego de válvulas con 2 tapones-filtro InFino de 3 y ½"
- tubería salva-espacio y material de fijación.

## Details

---

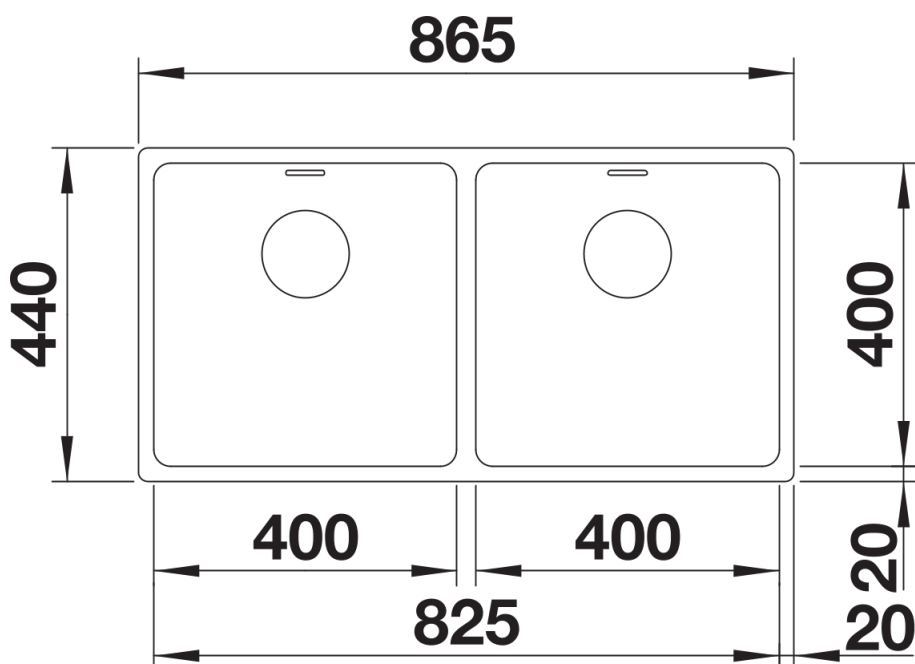

Top view

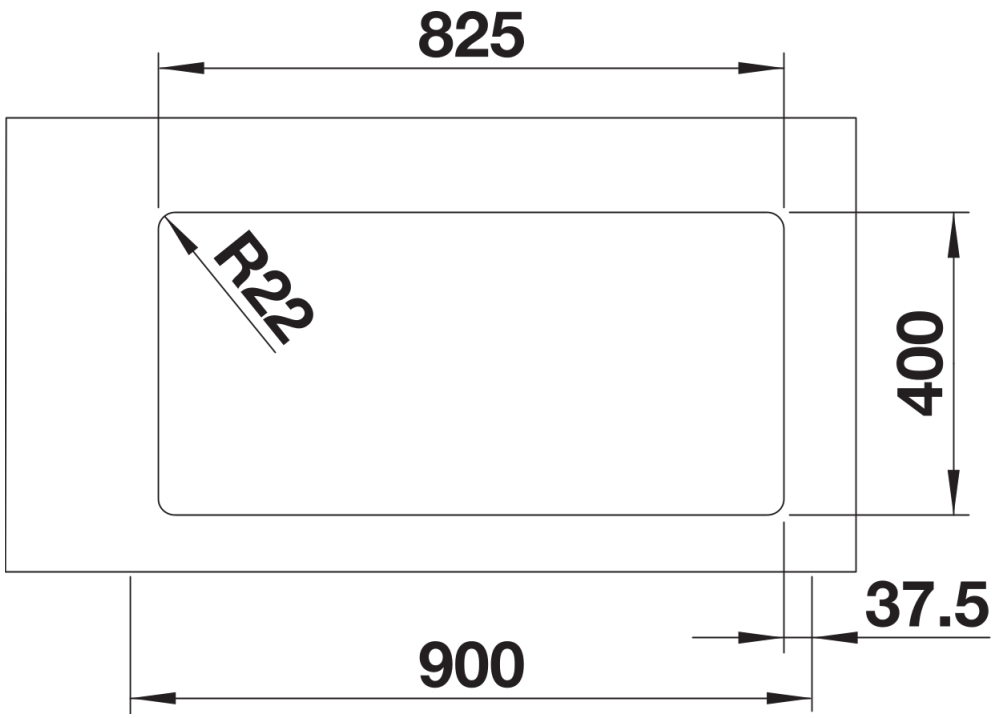

Cut-out

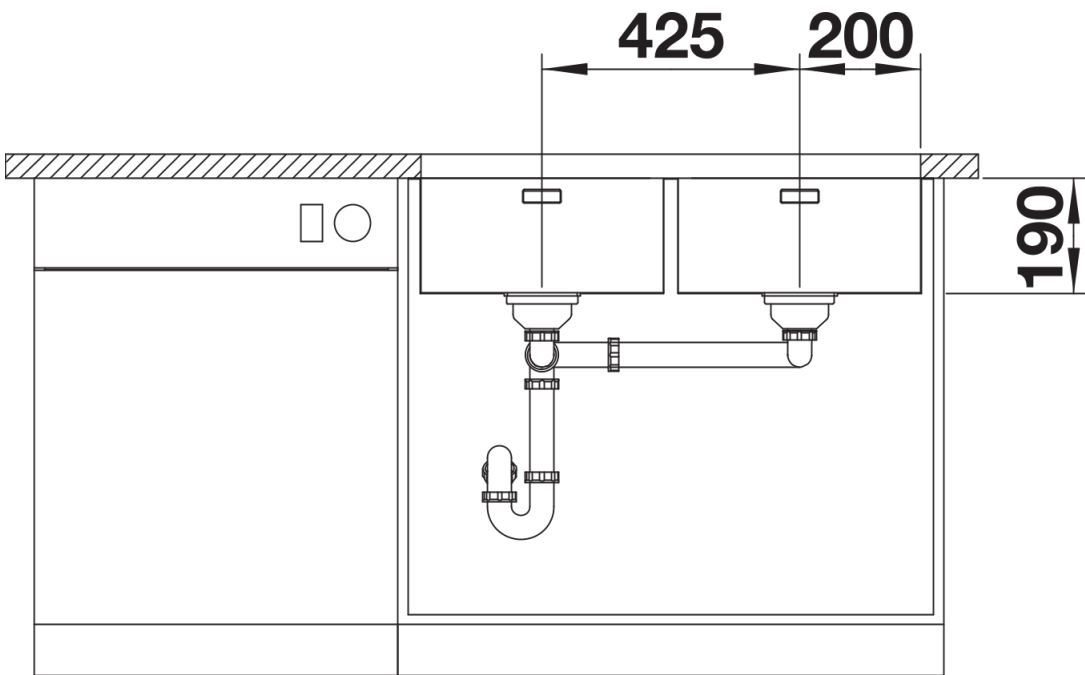

Front view

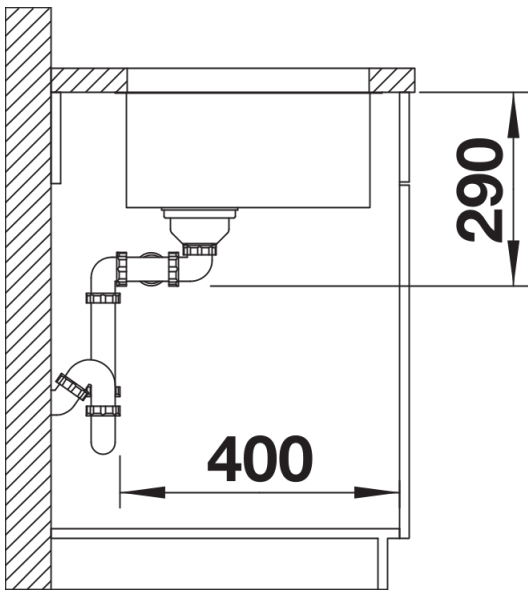

Side view