

## Product information sheet CLARON 400-IF

Item no. 521572

### Benefit

---



- El radio de 10 mm proporciona un diseño sobrio a la cubeta, sin sacrificar su funcionalidad
- BLANCO CLARON presenta un diseño puro y refinado
- Ofrece un óptimo uso y capacidad gracias a la profundidad adicional y al reducido radio de su cubeta
- Incorpora el nuevo sistema de desagüe InFino de alta calidad, elegante, integrado y extremadamente higiénico

## Planning information

---

- \* Note on the Includo en el suministro: Si desea instalar una válvula automática puede pedir información sobre la referencia del kit que debe solicitar.

## Scope of supply

---

- Juego de válvulas InFino con tubería compacta
- tapón-filtro de 3 ½" y material de fijación.

## Details

---

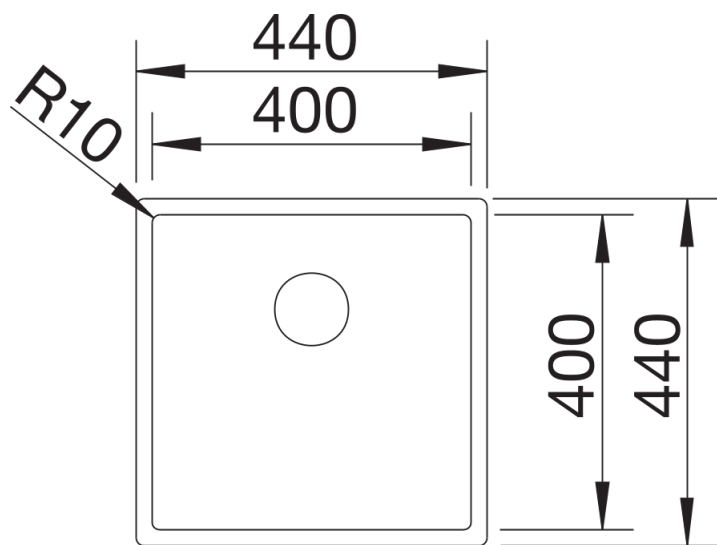

Top view