

Product information sheet ZENAR 5 S-F

Item no. 526049

Benefit



- Cubeta especialmente amplia con espacio para el secado
- Amplia repisa para la grifería
- Accesorios opcionales como una tabla de corte para deslizar a lo largo de la cubeta, cubeta multifuncional para posicionar en la cubeta principal
- Incorpora el nuevo sistema de desagüe InFino de alta calidad, elegante, integrado y extremadamente higiénico
- Borde plano y circular
- Marco plano continuo

Colours



Available colours

negro
antracita
gris roca
alumetálic
blanco
jasmín
café

SILGRANIT negro

Planning information

- Sugerimos revisar medidas de encastre con la plantilla correspondiente.

Scope of supply

- Un juego de válvulas salva espacio
- con tapón-filtro de 3 ½" InFino con válvula automática.

Details

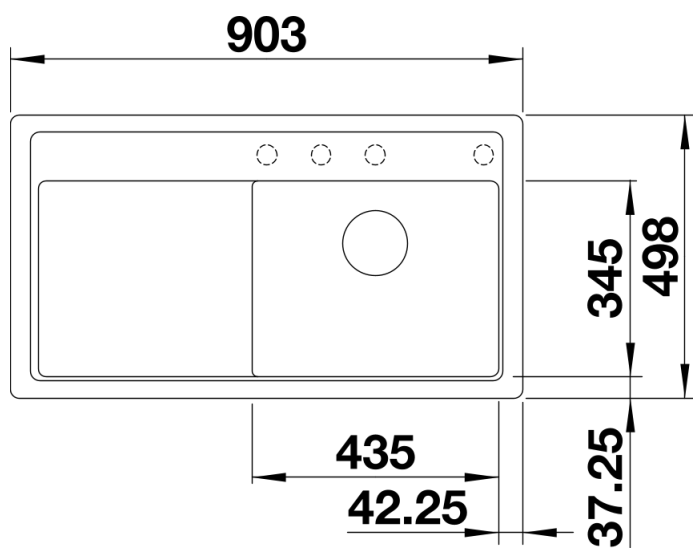

Top view

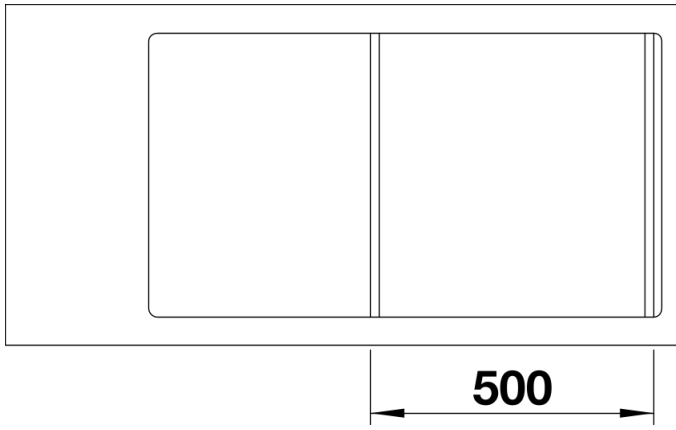

Cut-out

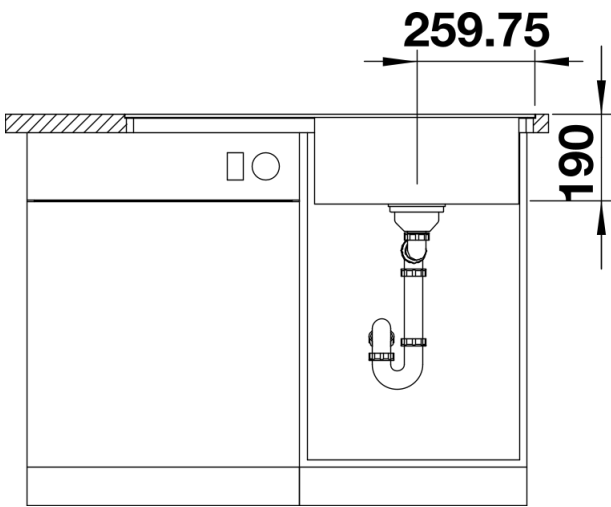

Front view

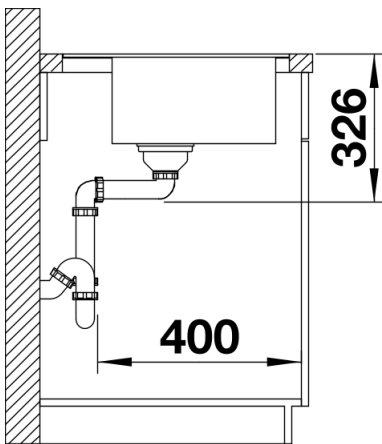

Side view