

Scheda tecnica del prodotto ETAGON 500-IF

N. articolo 521840

Vantaggi



- Vasca ampia su due livelli con funzionalità aggiuntiva
- Gradino integrato che crea un ulteriore livello funzionale
- Sistema versatile e intelligente con guide ETAGON
- Dettagli di alta qualità con troppopieno coperto C-overflow e sistema di scarico InFino, elegantemente integrati e facili da pulire

Informazioni per la progettazione

- Nota: l'installazione di miscelatori da cucina, comandi saltarello o dispenser di sapone su piani di lavoro in laminato richiede l'uso di un nastro sigillante flessibile.

Dotazione

- 2 guide ETAGON in acciaio inox
- kit di scarico con sifone
- tappo a cestello InFino da 3 ½"
- kit di montaggio

Dettagli

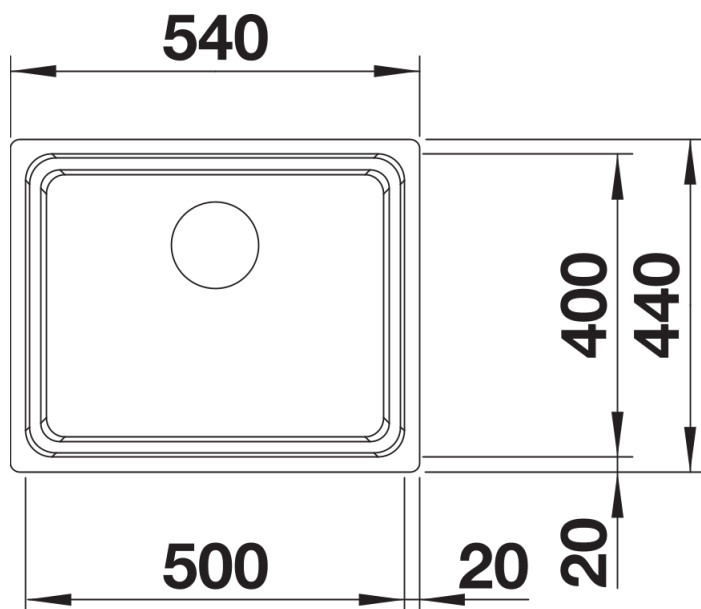

Vista superiore

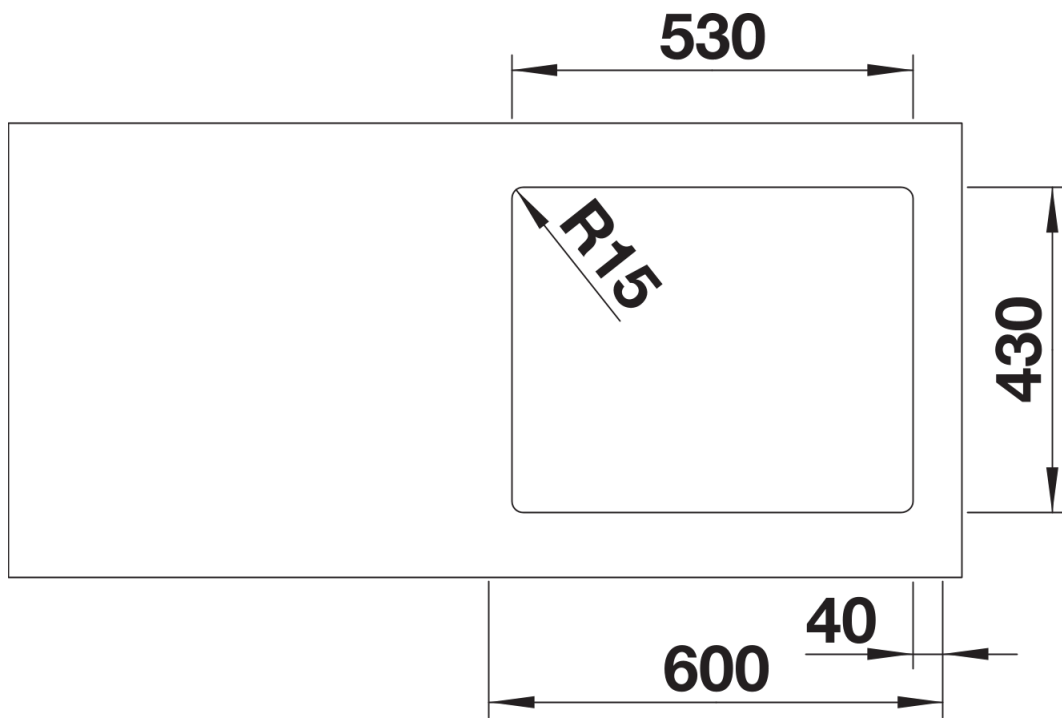

Foratur

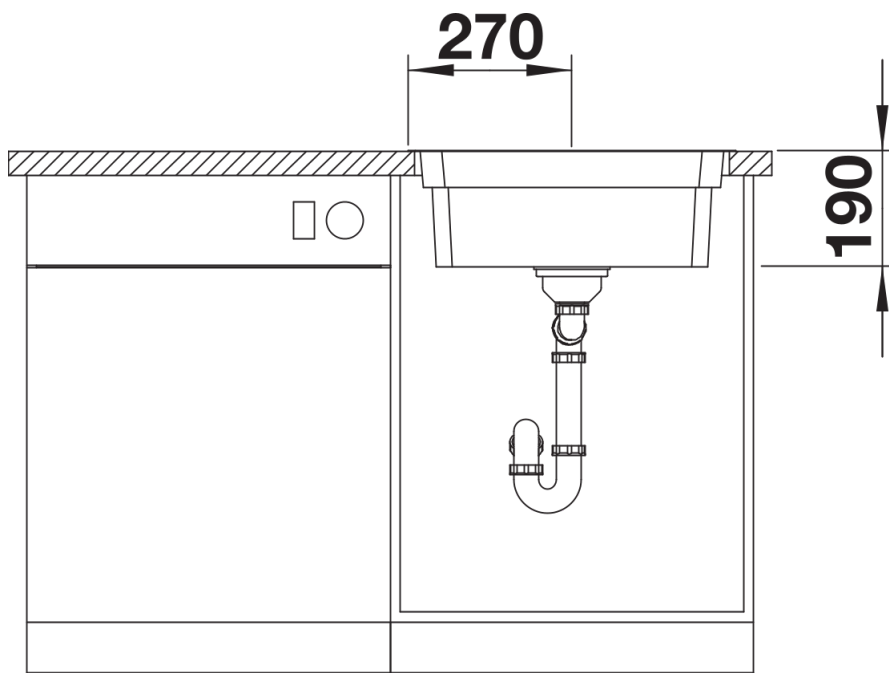

Vista frontale

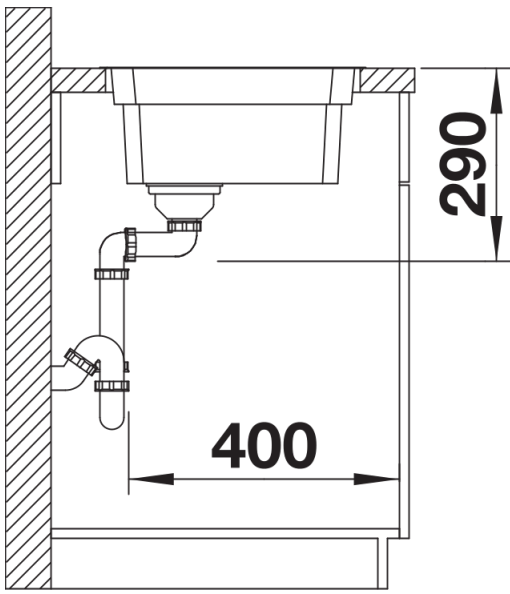

Vista laterale