

## Scheda tecnica del prodotto SELECT 45/2

N. articolo 518721

### Vantaggi

---



- Design moderno, armonioso e funzionale
- Tutte le parti sono facili da pulire
- Pratico coperchio per il contenitore da 15 litri
- Sistema di copertura di alta qualità che può essere facilmente estratto
- Veloce e facile da installare
- Accessorio a richiesta: apertura e chiusura a piede BLANCOMOVEX per i modelli BLANCOSELECT e per qualsiasi antina estraibile
- Maniglie integrate e contenitori dal design armonioso e funzionale

## Informazioni per la progettazione

---

- Altezza necessaria per l'installazione 361 mm, profondità 400 mm, dimensione minima della base sottolavello 450 mm.
- Il frontale delle antine dev'essere privo di cerniere e fori. Tenere in considerazione la posizione della maniglia.
- Possono essere installati in basi con antine pannellate con cornice da 40 mm.
- Per l'installazione considerare l'altezza del sistema di raccolta differenziata, la profondità del lavello e la risultante minima dimensione della base.

## Dotazione

---

- Cornice e copertura dei contenitori realizzati in acciaio galvanizzato e verniciato
- completo di unità estraibile
- contenitori in plastica e materiale per l'installazione.

## Dettagli

---

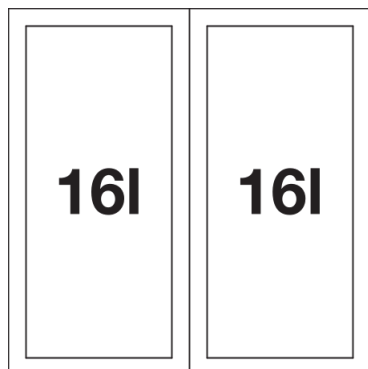

Vista superiore

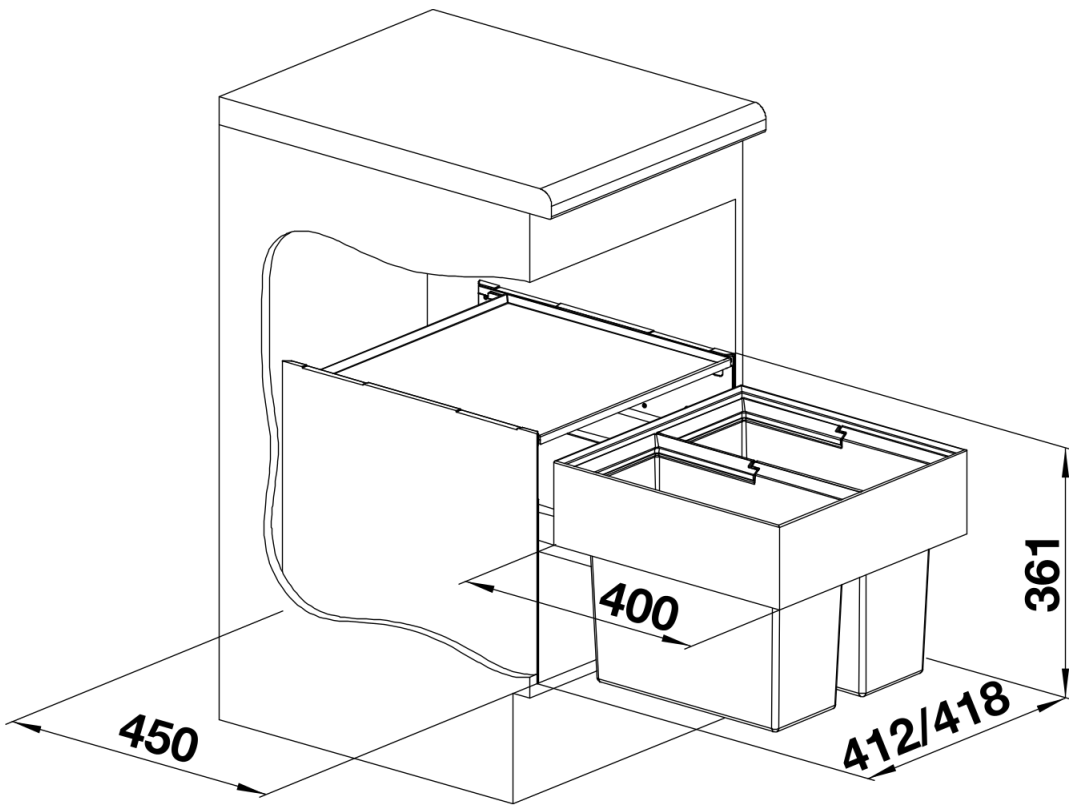

PRODUKT\_3D