

Technische productfiche CLARON 700-IF/A Durinox

Item nr. 523394

Voordelen



- Zuiver, elegant ontwerp met hoekradius van slechts 10 mm
- Mat fluwelen afwerking met homogene oppervlaktestructuur en aangenaam warme aanraking
- Geavanceerd oppervlak: bijzonder krasbestendig
- Met afgedekte C-vormige overloop in Durinox
- InFino afloopsysteem met PushControl – de slanke en intuïtieve afstandsbediening
- Grote stabiliteit van de mengkraan dankzij een uitgebreide stabiliseringstechniek

Inbegrepen bij levering

- afloopgarnituur met ruimtebesparende buis
- 3 ½" InFino mandzeef met afloopbediening (PushControl)
- bevestigingsset

Details

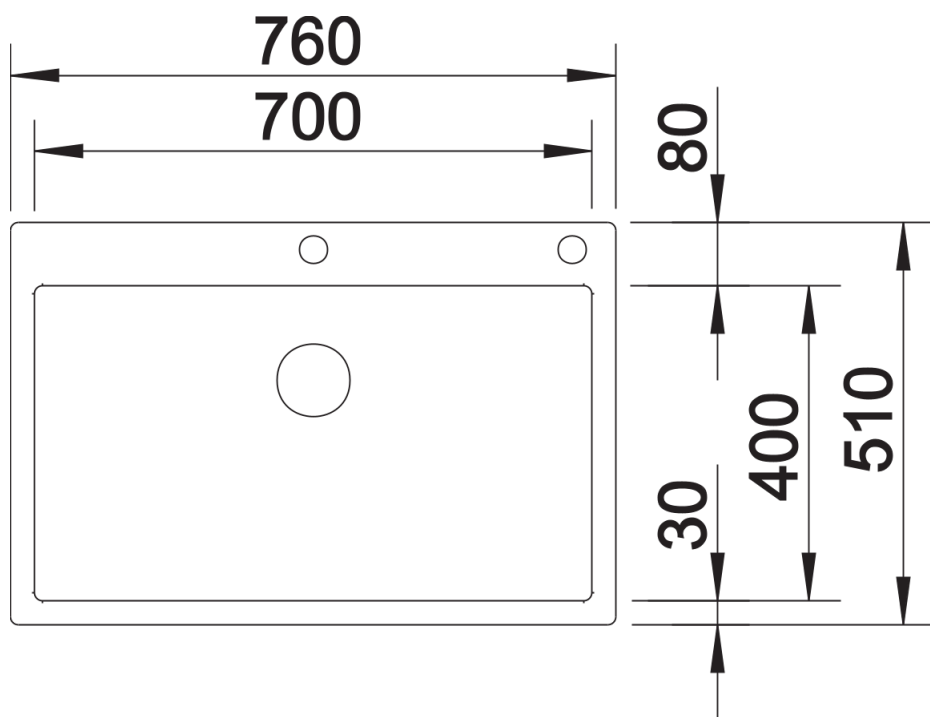

Bovenaanzicht