

Technische productfiche ZEROX 550-IF/A

Item nr. 521638

Voordelen



- Nulradius-ontwerp met een rechte uitstraling
- Met zeer vlakke IF-inbouwrand
- Grote stabiliteit van de mengkraan dankzij een uitgebreide stabiliseringstechniek
- InFino afloopsysteem met PushControl – de slanke en intuïtieve afstandsbediening
- Breed productassortiment zorgt voor tal van mogelijkheden voor individuele combinaties

Inbegrepen bij levering

- afloopgarnituur met ruimtebesparende buis
- 3 ½" InFino mandzeef met afloopbediening (PushControl)
- bevestigingsset

Details

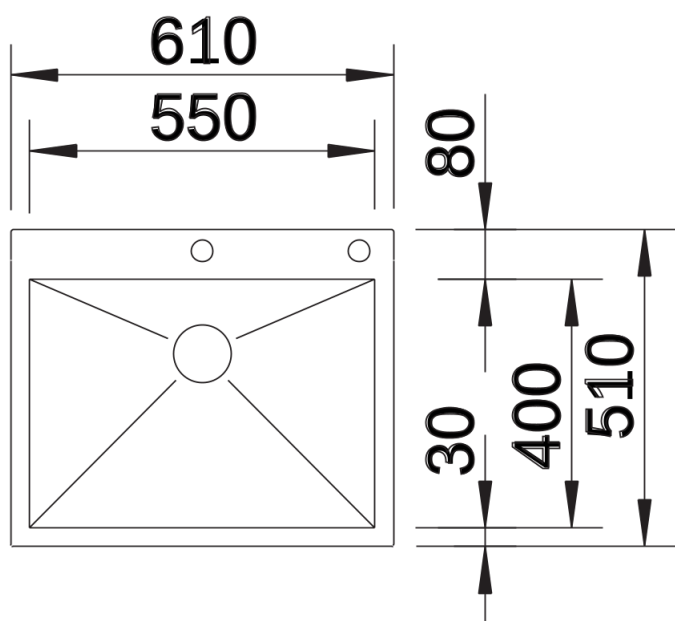

Bovenaanzicht