

Technische productfiche SUBLINE 480/320-U

Item nr. 525993

Voordelen



- Onderbouwspoelbak voor veeleisend ontwerp
- Tijdloos elegant ontwerp van de spoelbak met contouren
- 2 in 1: twee spoelbakken, één uitsparingspaneel en slechts één montageprocedure
- Volledig systeem voor een groot scala aan plannen met twee grote spoelbakken
- Hoogwaardige afwerking met afgedekte C-overloop en InFino-afloopsysteem – elegant geïntegreerd en onderhoudsvriendelijk
- Optioneel leverbaar met veelzijdige accessoires

Kleuren



SILGRANIT zwart

Beschikbare kleuren

zwart
antraciet
rock grey
vulkaangrijs
alumetallic
wit
zacht wit
tartufo
café

Planningsinformatie

- Radius uitsnede: 10 mm

Inbegrepen bij levering

- afloopgarnituur met ruimtebesparende buis
- afloopaansluiting
- 2 x 3 ½" InFino mandzeef
- bevestigingsset

Details

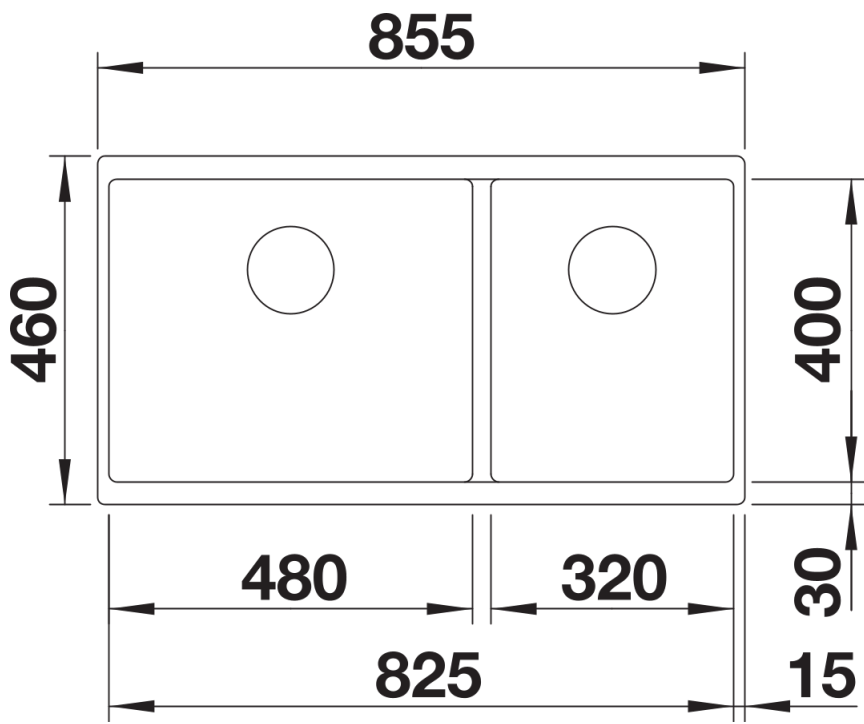

Bovenaanzicht

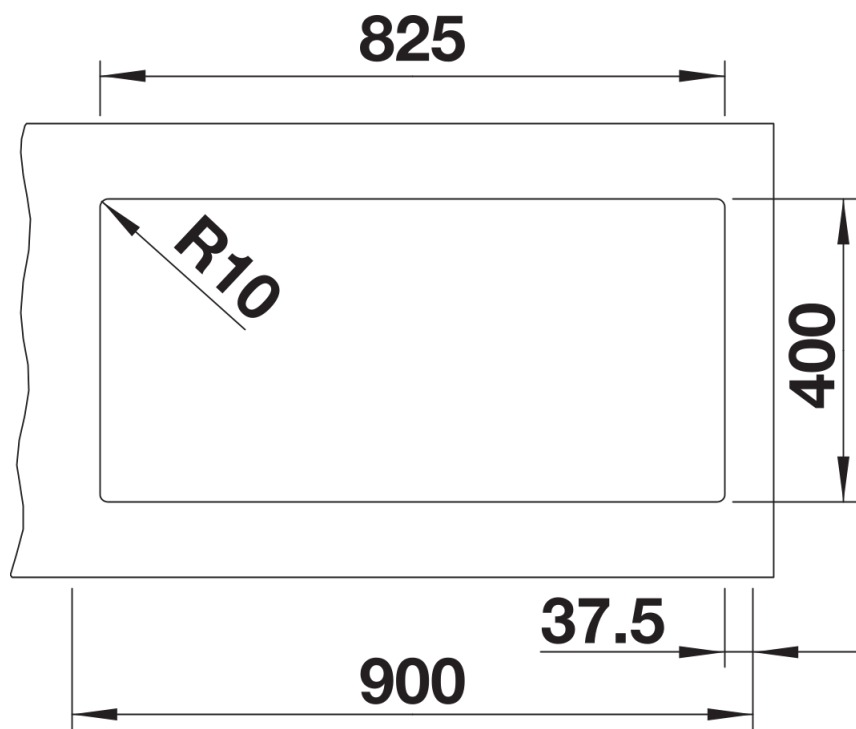

Uitgesneden

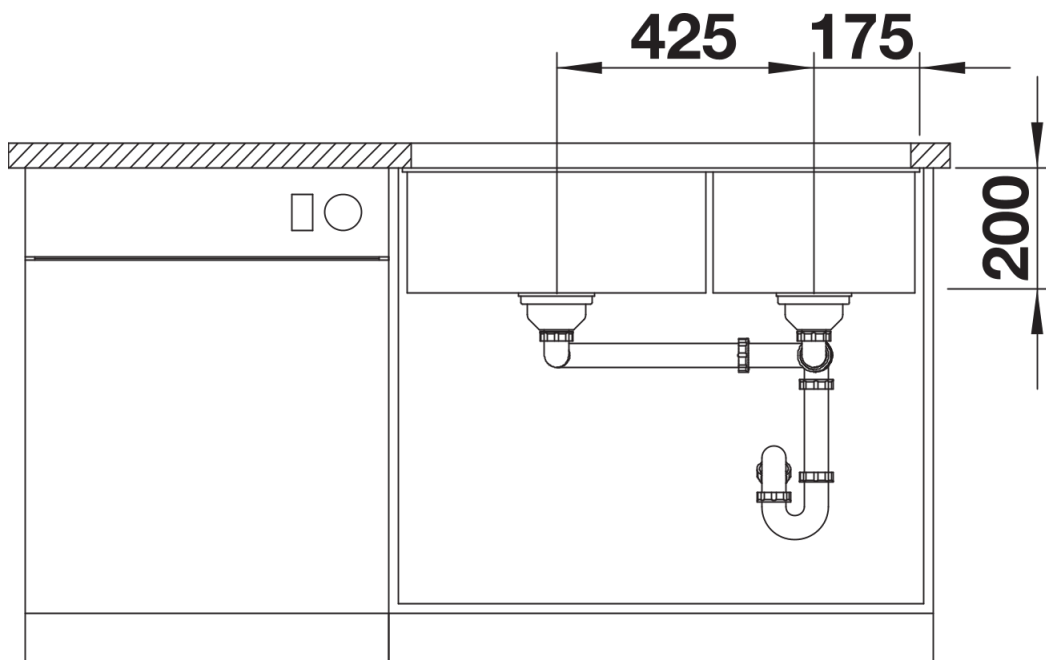

Vooraanzicht

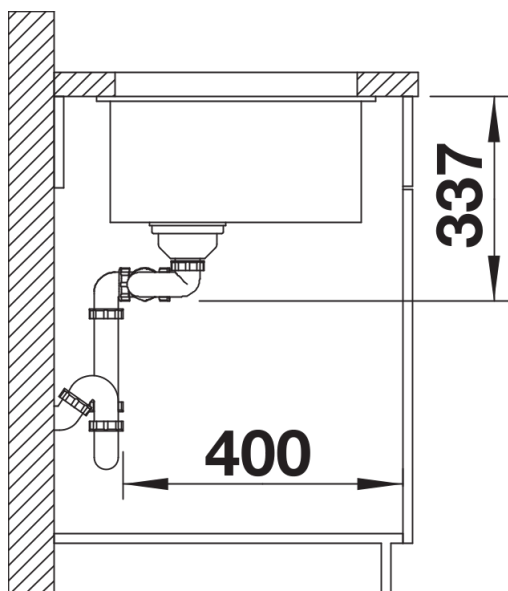

Zijaanzicht