

Arkusz danych produktu ETAGON 700-IF/A

Nr art. 524274

Zalety



- Obszerna piętrowa komora zwiększa funkcjonalność
- Dodatkowy poziom oznacza jeszcze bardziej praktyczne stosowanie
- Inteligentny system z wielofunkcyjnymi szynami ETAGON
- Wysokiej jakości funkcjonalne wyposażenie: zakryty przelew C-overflow i system odpływowy InFino, eleganckie i łatwe w utrzymaniu czystości

Wskazówki dotyczące planowania

- Możliwość wykonania dodatkowego otworu. Kolejny otwór powinien zostać wykonany przez wyspecjalizowanego instalatora.

Zakres dostawy

- 2 szyny ETAGON ze stali szlachetnej
- armatura przelewowo-odpływowa
- korek z sitkiem 3 ½" InFino ze sterowaniem korkiem automatycznym (z dźwignią)
- zestaw montażowy

234164 - Zestaw szyn ETAGON

Szczegóły

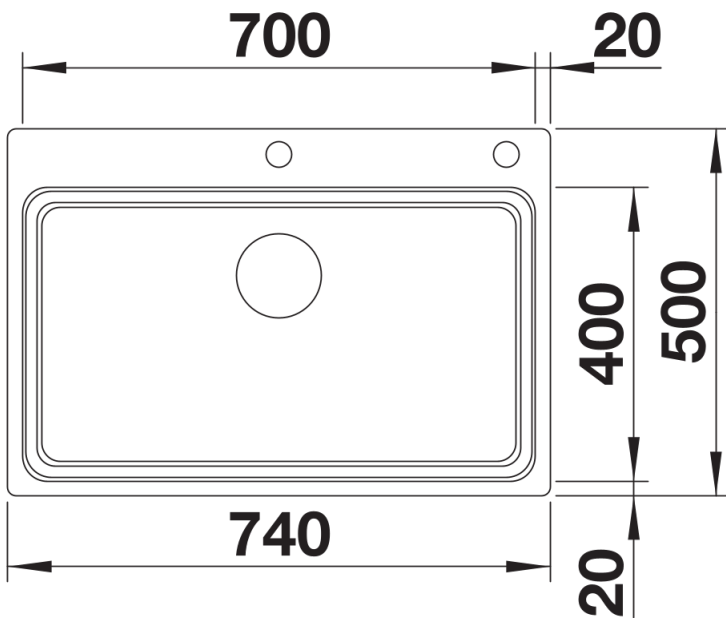

Widok

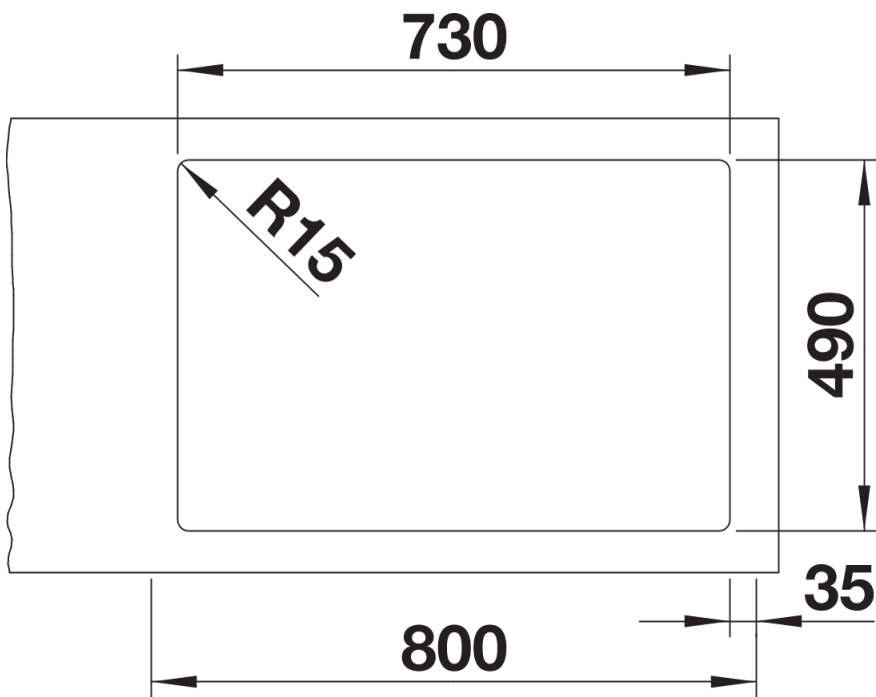

Wycięcie

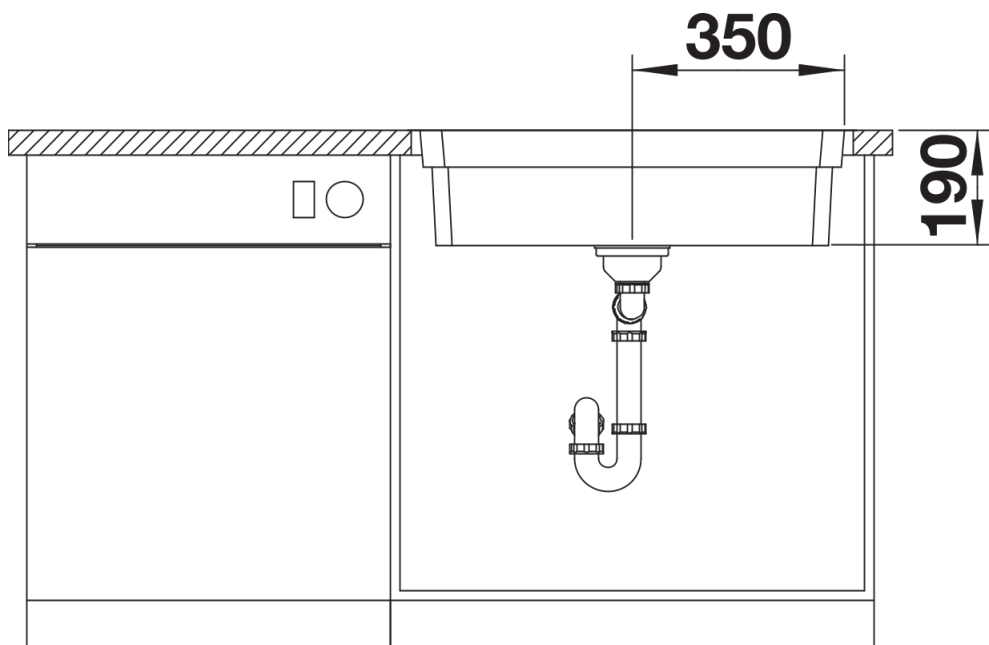

Widok z przodu

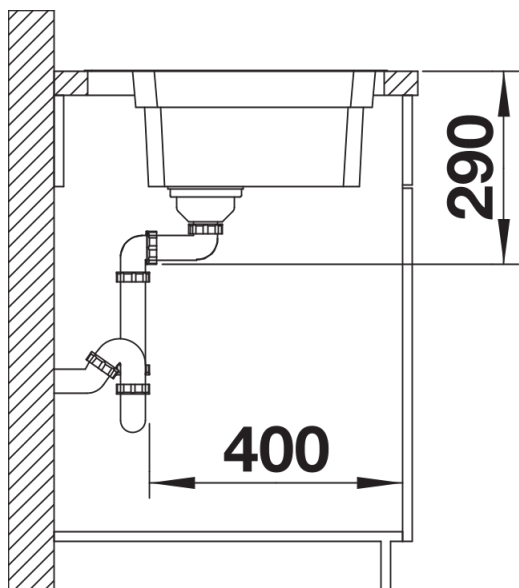

Widok z boku