

Arkusz danych produktu SUBLINE 350/350-U

Nr art. 525987

Zalety



- Komora podwieszana spełniająca najwyższe wymagania w zakresie designu
- Ponadczasowy, elegancki, prosty kształt
- 2 w 1: dwie komory, jeden otwór w blacie i jeden sposób montażu
- Rozwiązanie z dużą i małą komorą jest bardzo wszechstronne i pasuje do wielu aranżacji
- Wysokiej jakości funkcjonalne wyposażenie: korek automatyczny, zakryty przelew C-overflow i system odpływowy InFino, eleganckie i łatwe w utrzymaniu czystości
- Dostępne wszechstronne akcesoria

Kolory



Dostępne kolory

- czarny
- antracyt
- szarość skały
- wulkaniczny szary
- biały
- delikatny biały
- tartufo
- kawowy

SILGRANIT czarny

Wskazówki dotyczące planowania

- Promień wycięcia: 10 mm

Zakres dostawy

- armatura przelewowo-odpływowa
- 2 x korek z sitkiem 3 ½" InFino
- zestaw montażowy

Szczegóły

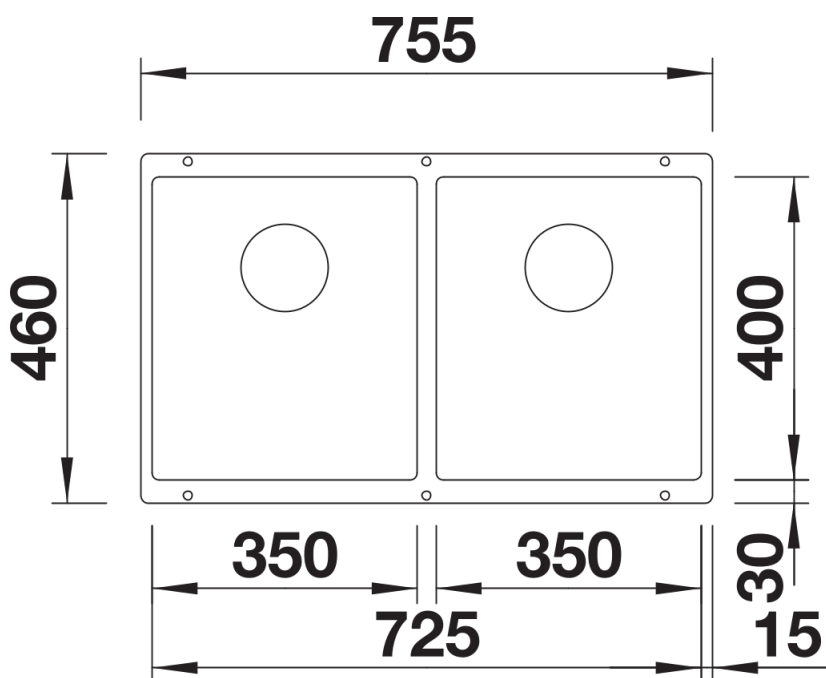

Widok

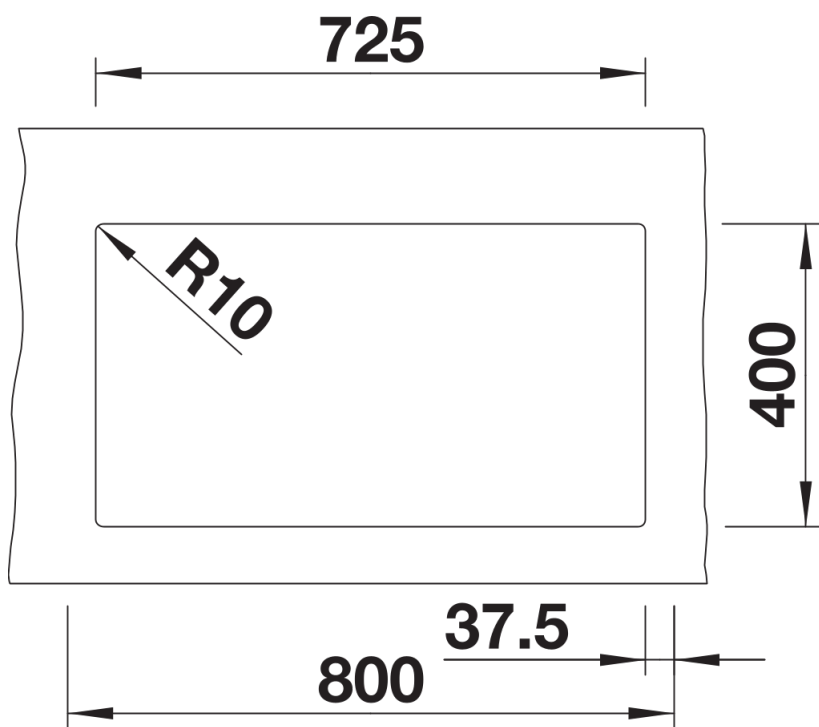

Wycięcie

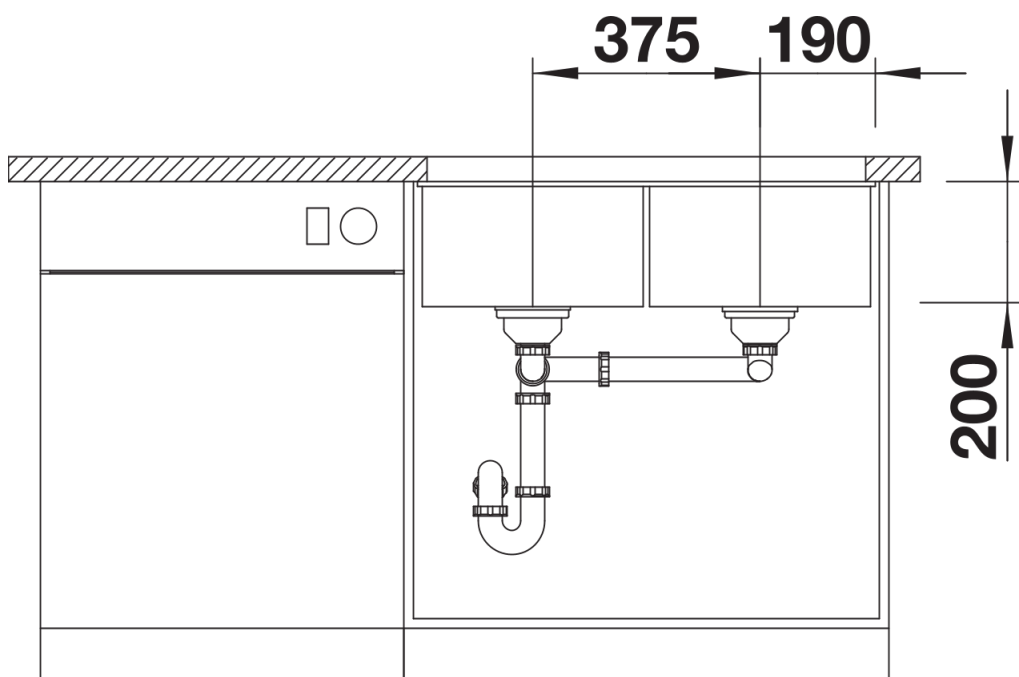

Widok z przodu

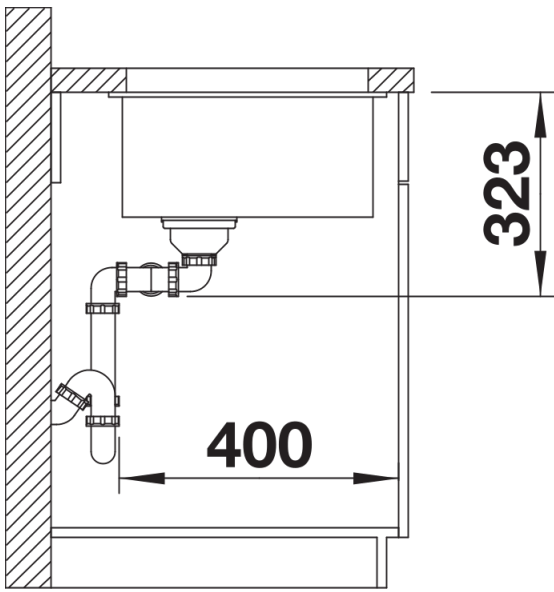

Widok z boku