

Arkusz danych produktu SUBLINE 700-U Level

Nr art. 523538

Zalety



- Komora podwieszana spełniająca najwyższe wymagania w zakresie designu
- Ponadczasowy, elegancki, prosty kształt
- 2 w 1: dwie komory, jeden otwór w blacie i jeden sposób montażu
- Zintegrowany dodatkowy poziom służący do odkładania akcesoriów lub odsączania
- Wysokiej jakości funkcjonalne wyposażenie: zakryty przelew C-overflow i system odpływowi InFino, eleganckie i łatwe w utrzymaniu czystości
- Dostępne wszechstronne akcesoria

Kolory



Dostępne kolory

czarny
antracyt
szarość skały
wulkaniczny szary
biały
delikatny biały
tartufo
kawowy

SILGRANIT antracyt

Wskazówki dotyczące planowania

- Promień wycięcia: 10 mm

Zakres dostawy

- armatura przelewowo-odpływowa
- korek z sitkiem 3 ½" InFino
- zestaw montażowy

Szczegóły

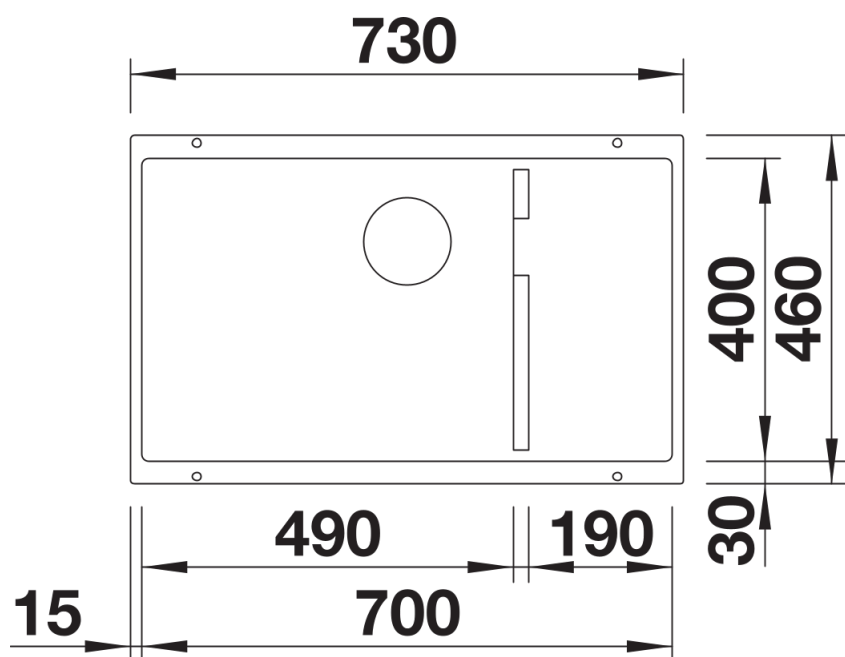

Widok

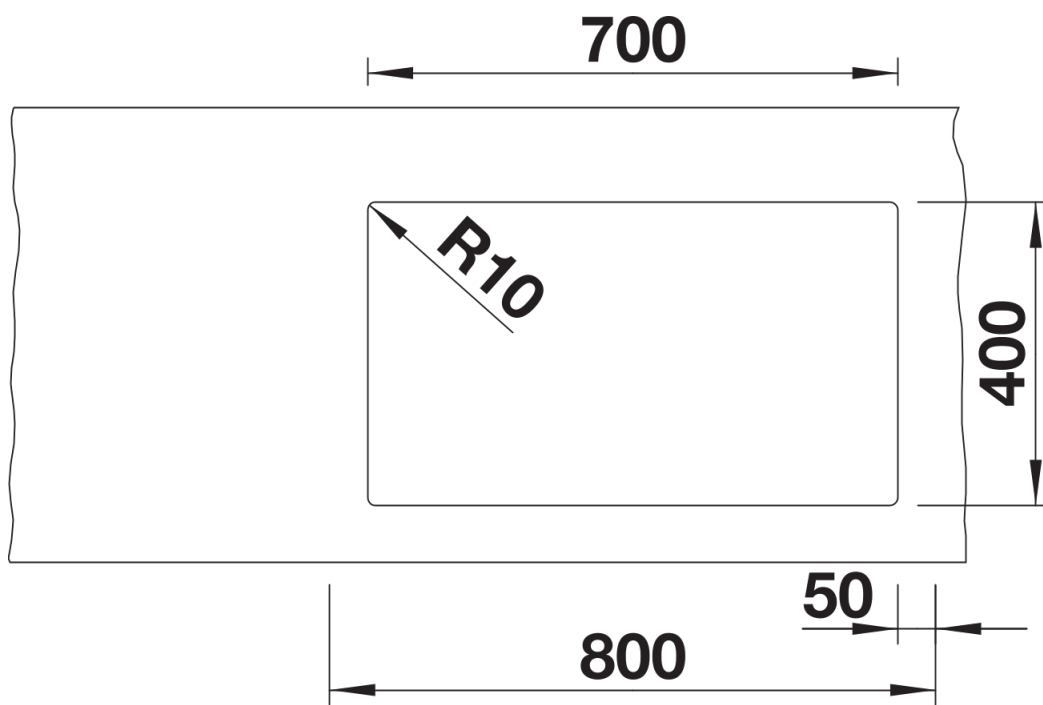

Wycięcie

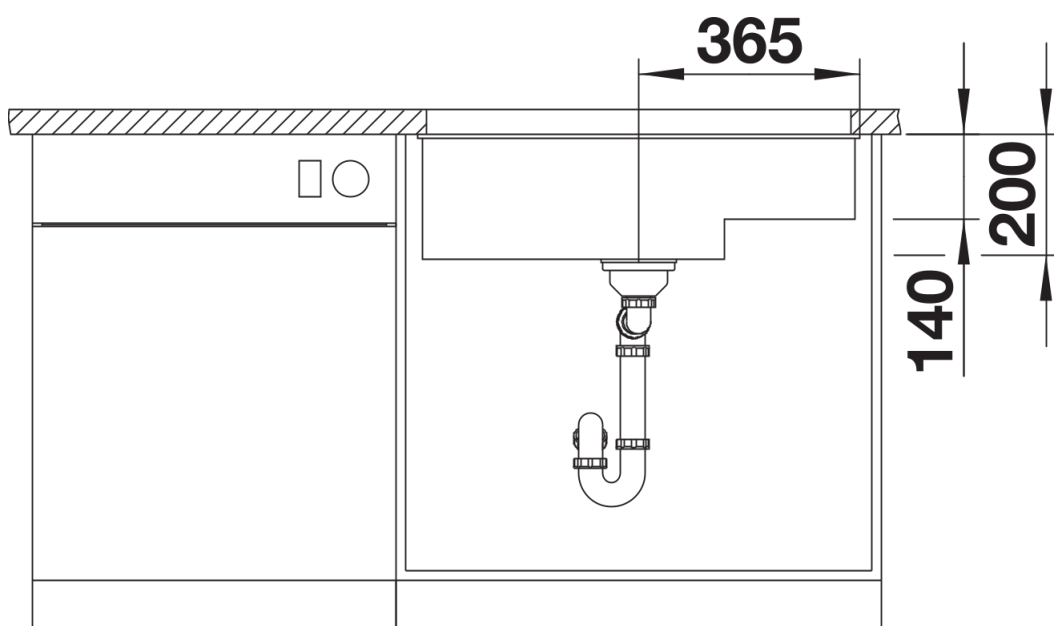

Widok z przodu

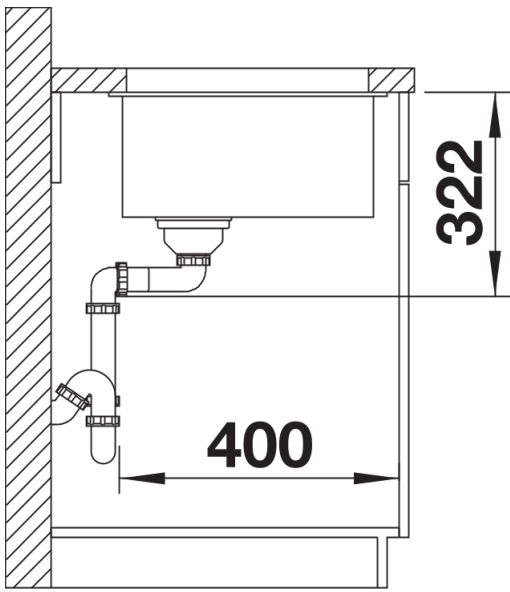

Widok z boku