

## Arkusz danych produktu SUBLINE 700-U

Nr art. 523442

### Zalety

---



- Komora podwieszana spełniająca najwyższe wymagania w zakresie designu
- Ponadczasowy, elegancki, prosty kształt
- Rozwiązanie z dwiema komorami jest bardzo wszechstronne i pasuje do różnych aranżacji
- Wysokiej jakości funkcjonalne wyposażenie: korek automatyczny, zakryty przelew C-overflow i system odpływowy InFino, eleganckie i łatwe w utrzymaniu czystości
- Praktyczne akcesoria dostępne opcjonalnie

## Kolory

---



Dostępne kolory

czarny  
antracyt  
szarość skały  
wulkaniczny szary  
biały  
delikatny biały  
tartufo  
kawowy

SILGRANIT antracyt

## Wskazówki dotyczące planowania

---

- Promień wycięcia: 10 mm  
łączniki służące do łączenia dwóch pojedynczych komór należy zamawiać oddzielnie.

## Zakres dostawy

---

- armatura przelewowo-odpływowa
- korek z sitkiem 3 ½" InFino
- zestaw montażowy

## Szczegóły

---

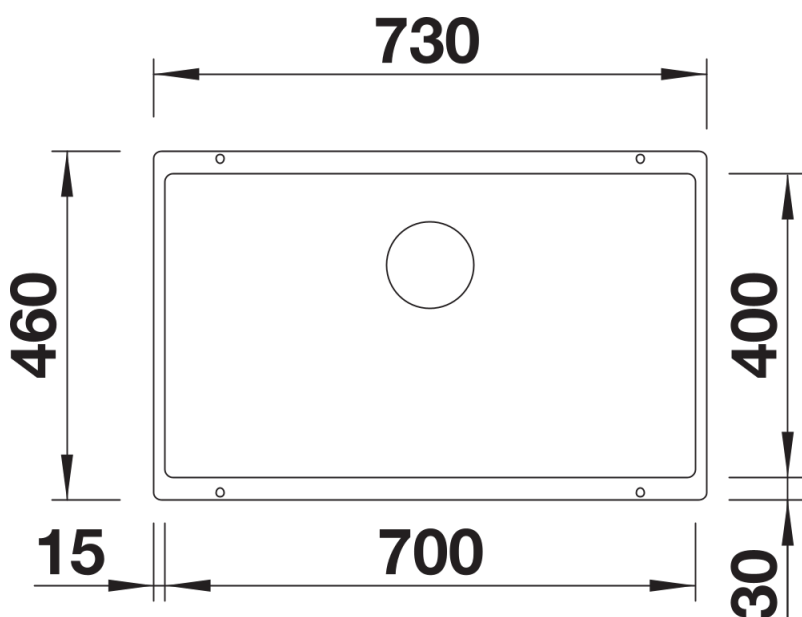

Widok

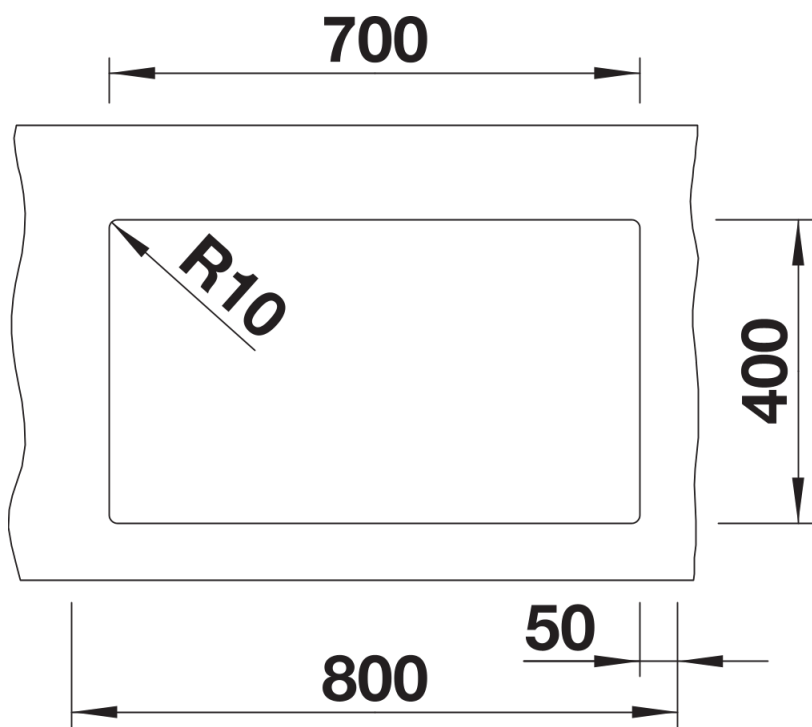

Wycięcie

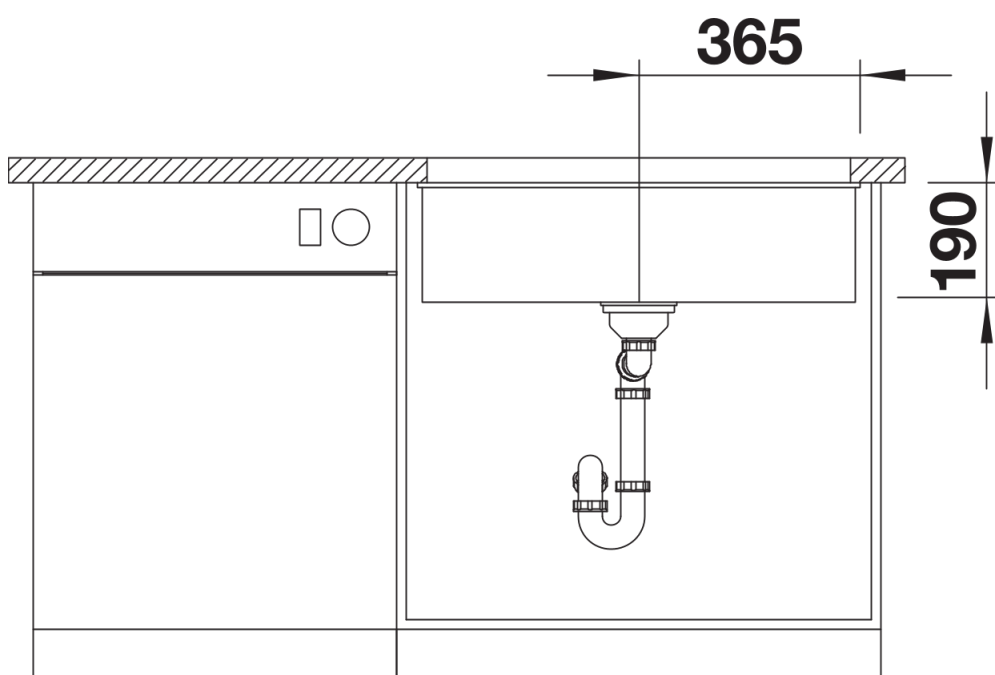

Widok z przodu



Widok z boku