

## Ficha informativa do produto ANDANO 400-IF/A

N.º de artigo 525244

### Benefícios

---



- Composição equilibrada de elementos ópticos e funcionais
- A interação harmoniosa entre os raios e o design da superfície cria um toque moderno
- Área molhada elegantemente desenhada com um rebordo de torneira integrado em apenas um corte da bancada
- Funcionalidades de alta qualidade que consistem num C-overflow coberto e sistema de drenagem InFino - graciosamente integrado e de fácil manutenção
- Grande capacidade da cuba e base totalmente utilizável
- Estão disponíveis acessórios premium opcionais

## Informações sobre o planeamento

---

- Orifício adicional possível. O orifício seguinte deve ser realizado por uma empresa especializada.  
<br><br>As informações de corte para todos os processos de instalação podem ser encontradas no nosso download da internet

## Âmbito de fornecimento

---

- kit para resíduos com tubo compacto
- filtro InFino de 3 ½" com controlo remoto de drenagem (PushControl)
- kit de fixação

## Detalhes

---

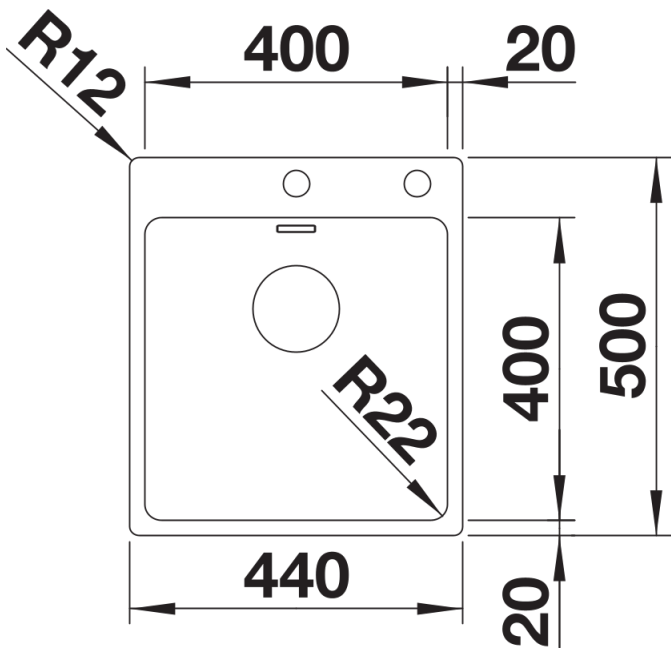

Vista de cima

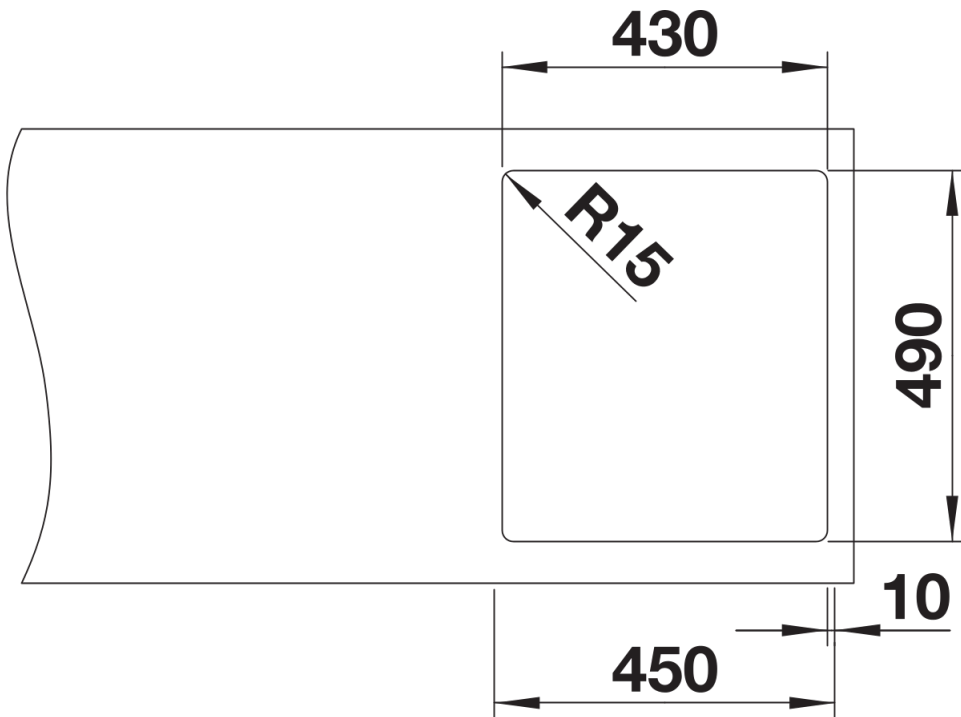

Desagregado

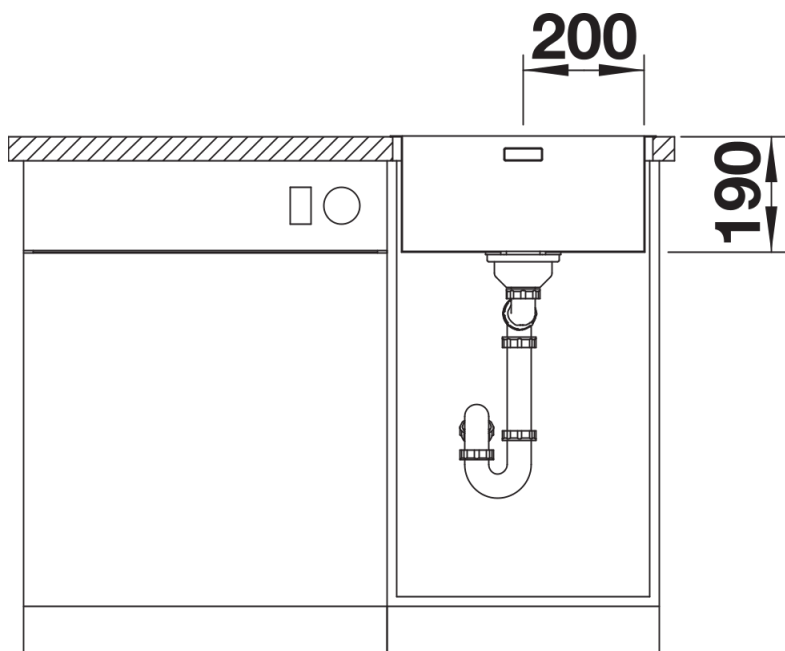

Vista frontal

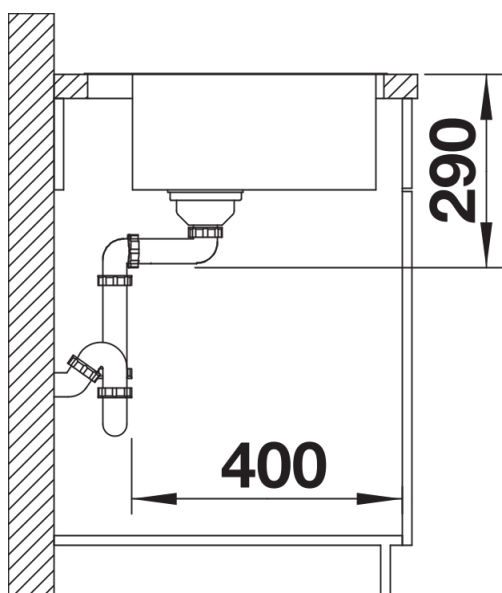

Vista lateral