

Ficha informativa do produto ZENAR 45 S-F

N.º de artigo 523832

Benefícios



- Cuba particularmente grande com escorredor espaçoso
- Rebordo da torneira a toda a largura oferece bastante espaço
- Área funcional com transição fluída para o tabuleiro de escoamento
- Estão disponíveis acessórios funcionais opcionais
- Características de alta qualidade com controlo remoto de drenagem, ralo C-overflow e sistema de escoamento InFino — integrado de forma elegante e higiénico
- Versão encastrada

Cores



Cores disponíveis:

preto

antracite

cinzento-pedra

cinzento vulcão

branco

branco suave

café

SILGRANIT antracite

Informações sobre o planeamento

- Sugerimos rever medidas de encaixe com o modelo correspondente.

Âmbito de fornecimento

- kit para resíduos com tubo compacto
- filtro InFino de 3 ½" com controlo remoto de drenagem (interruptor rotativo)

Detalhes

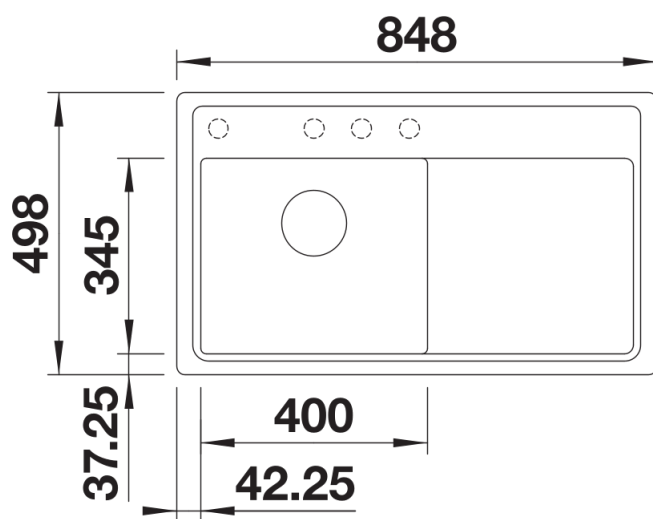

Vista de cima

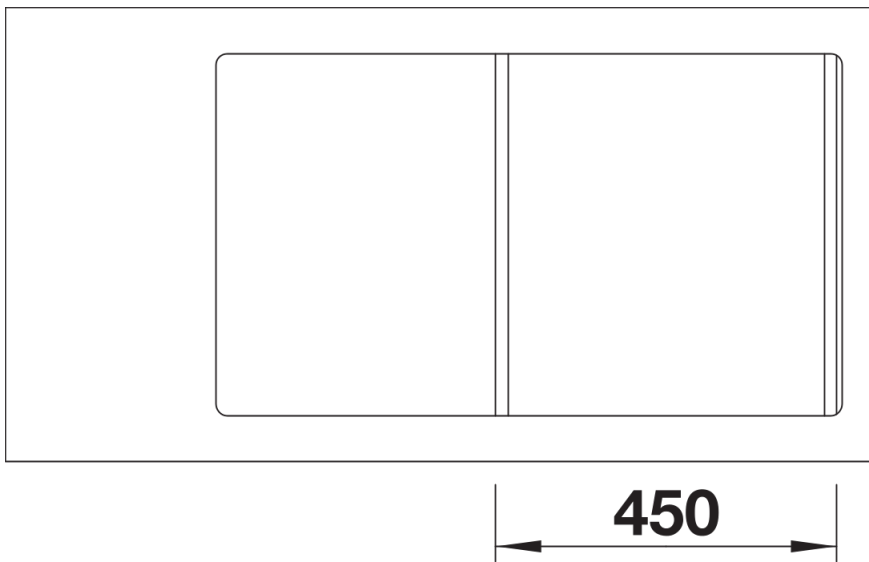

Desagregado

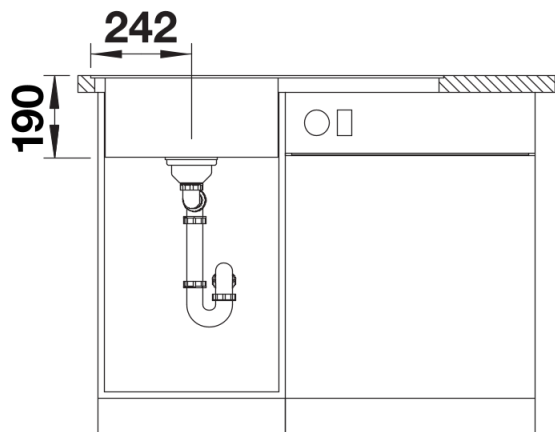

Vista frontal

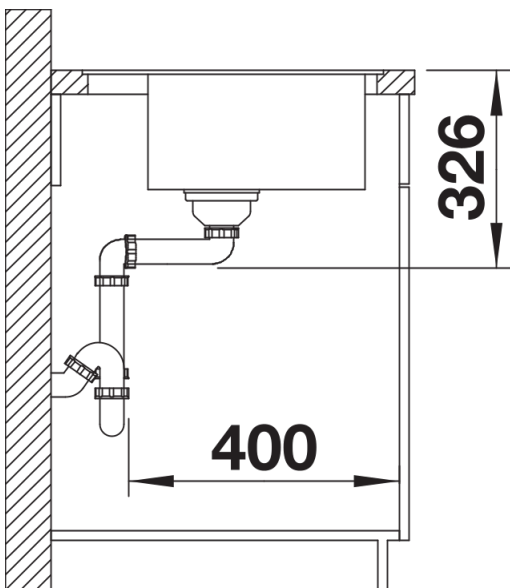

Vista lateral