

## Ficha informativa do produto ETAGON XL 6 S-F

N.º de artigo 528104

### Benefícios

---

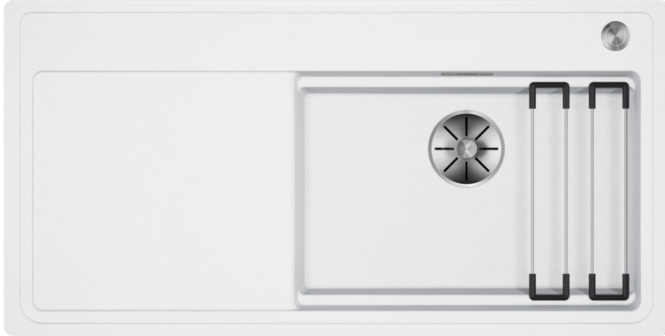

- Cuba empilhada com funcionalidade adicional e escorredor espaçoso
- A etapa integrada cria um nível funcional adicional
- Conceito de sistema inteligente com calhas ETAGON versáteis
- Características de alta qualidade com sistema de drenagem C-overflow e InFino coberto – elegantemente integrado e de fácil manutenção
- Versão embutida

## Cores

---



SILGRANIT branco

Cores disponíveis:

preto  
antracite  
cinzento-pedra  
cinzento vulcão  
branco  
branco suave  
tartufo  
café

## Âmbito de fornecimento

---

- 2 x calhas ETAGON em aço inoxidável
- kit de resíduos com tubo economizador de espaço
- filtro InFino de 3 ½" com controlo remoto de drenagem (PushControl)

213895 -

## Detalhes

---

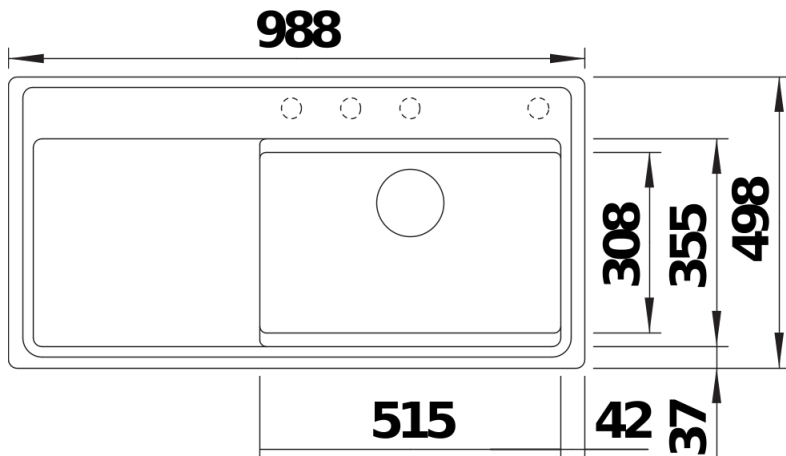

Vista de cima

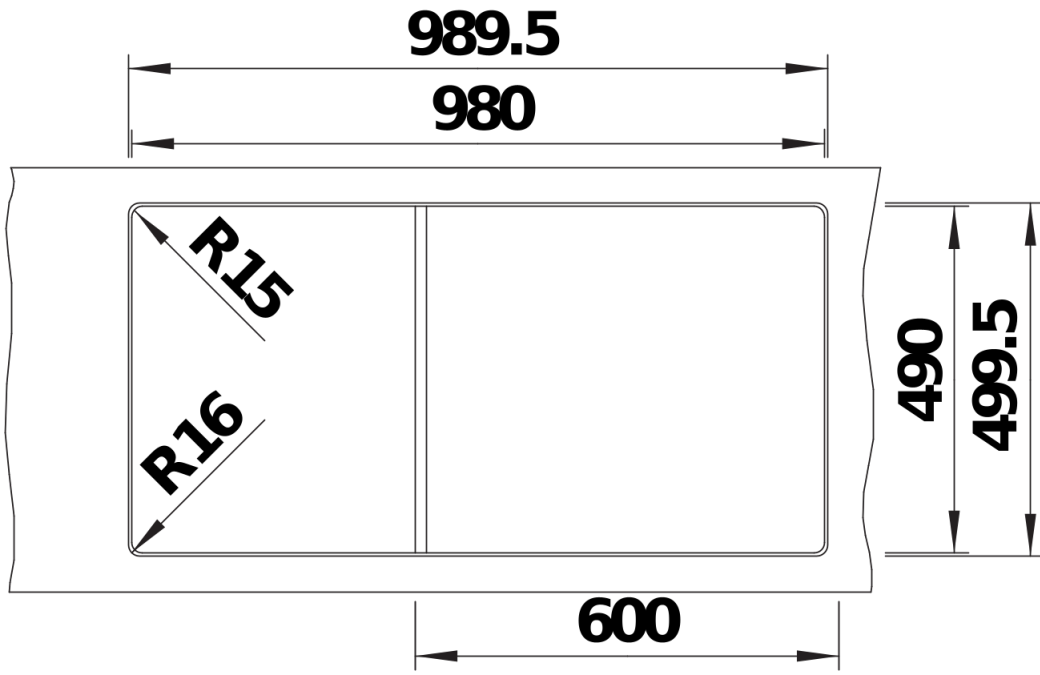

Desagregado

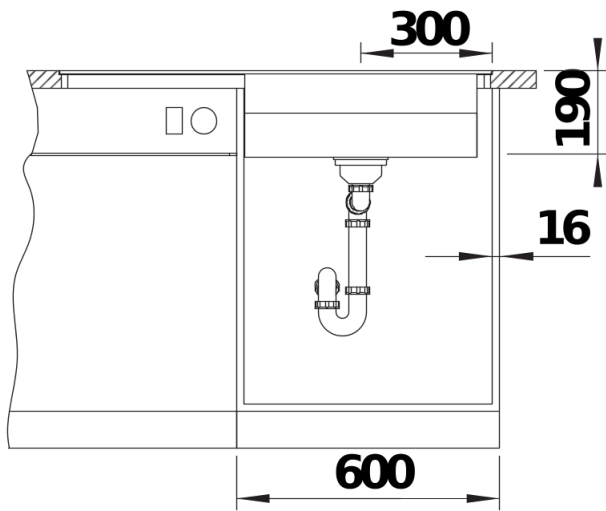

Vista frontal

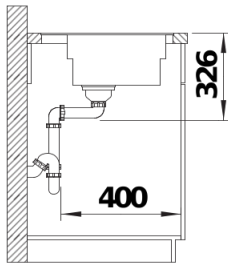

Vista lateral