

Ficha informativa do produto ANDANO 400/400-IF

N.º de artigo 522985

Benefícios



- Composição equilibrada de elementos ópticos e funcionais
- A interação harmoniosa entre os raios e o design da superfície cria um toque moderno
- Funcionalidades de alta qualidade que consistem num C-overflow coberto e sistema de drenagem InFino - graciosamente integrado e de fácil manutenção
- Grande capacidade da cuba e base totalmente utilizável
- Rebordo plano elegante IF para montagem encastrada e para instalação a partir de cima
- Estão disponíveis acessórios premium opcionais

Informações sobre o planeamento

- É necessária fita de vedação flexível ao instalar uma torneira misturadora de cozinha, controlo remoto de escoamento ou dispensador de sabão em bancadas de trabalho laminadas, artigo n.º 120 055.
Deverá prestar atenção às informações de corte para o respetivo método de instalação.

Âmbito de fornecimento

- kit para resíduos com tubo economizador de espaço
- 2 filtros InFino de 3 ½"
- kit de fixação

Detalhes

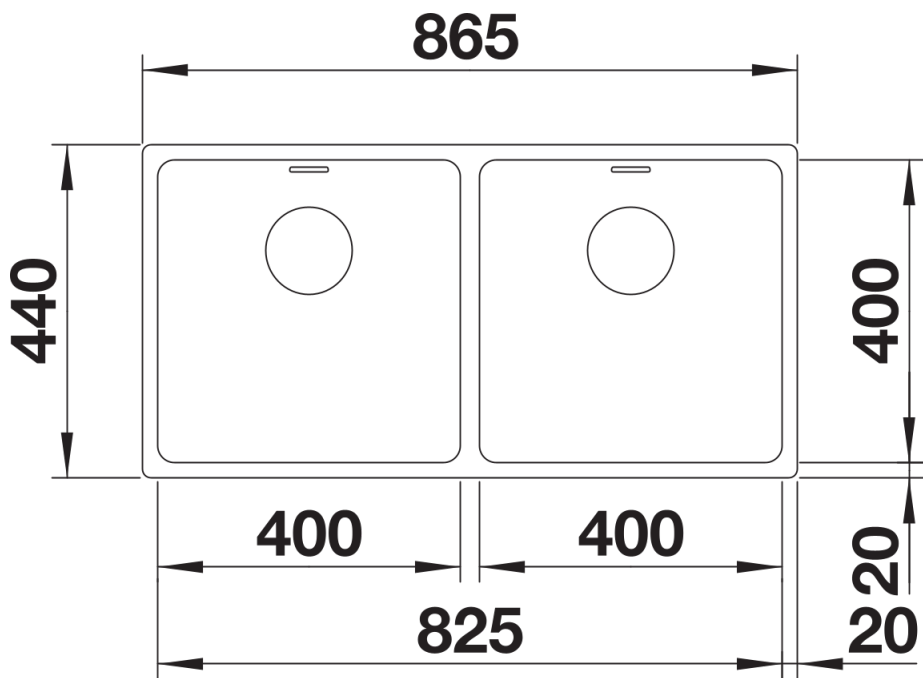

Vista de cima

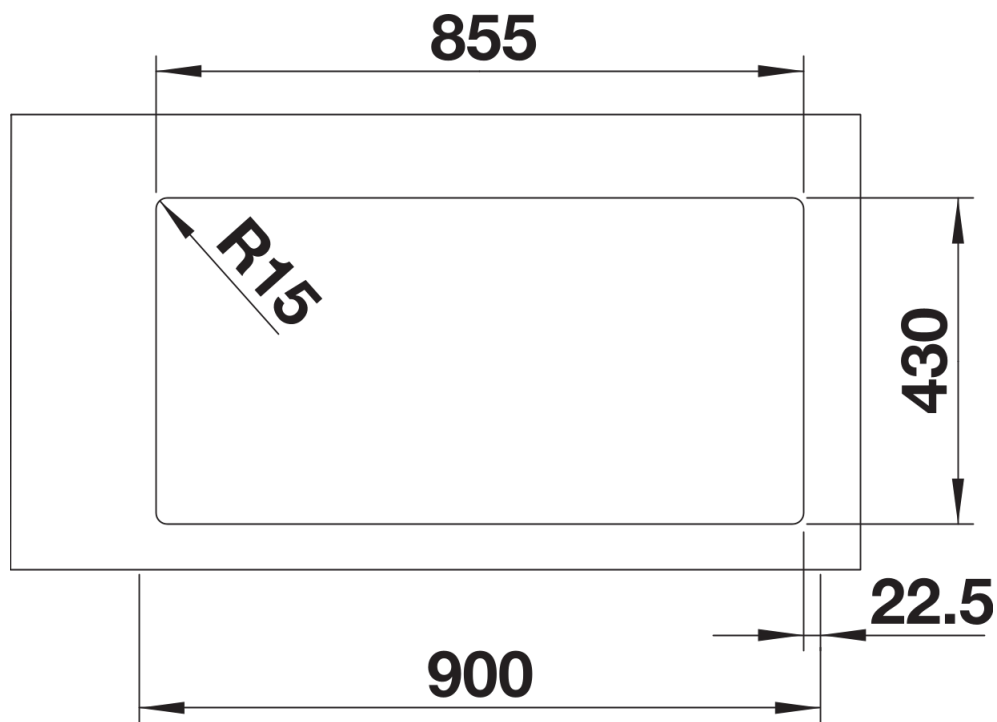

Desagregado

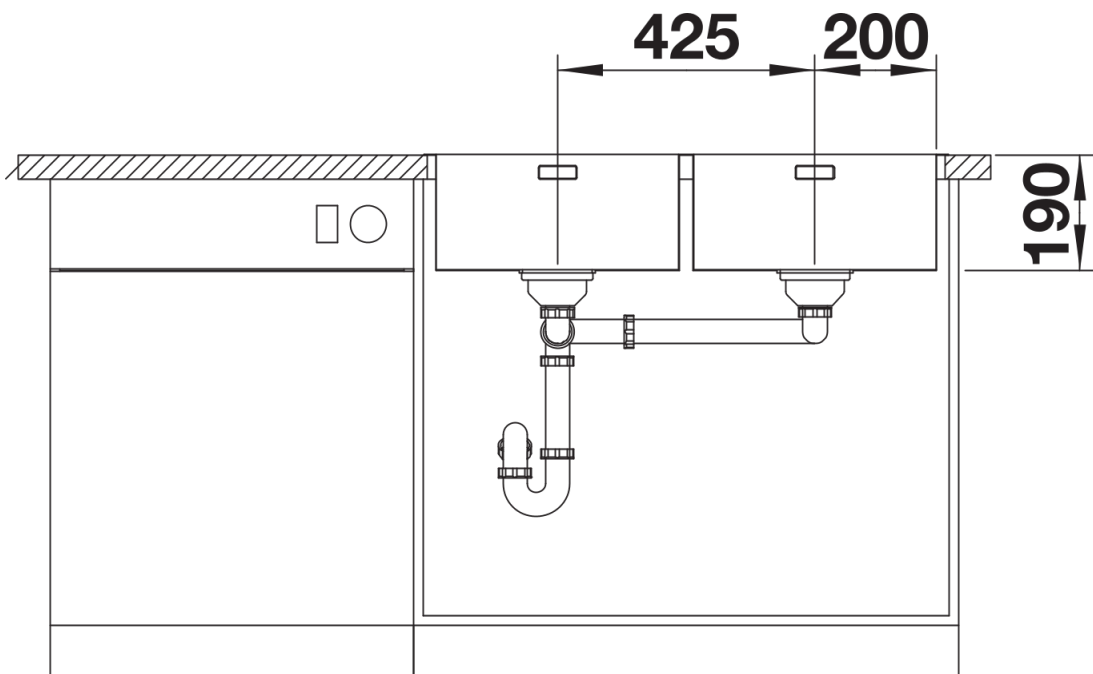

Vista frontal

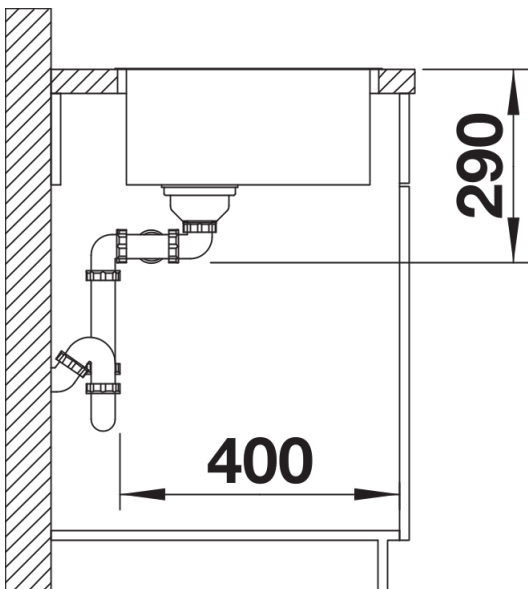

Vista lateral