

Ficha informativa do produto DALAGO 8

N.º de artigo 525877

Benefícios



- Cuba grande oferece bastante espaço para preparar e enxaguar alimentos
- O rebordo da torneira contínuo protege a bancada de gotas de água
- Design moderno de linhas retas
- Disponíveis acessórios funcionais como opção

Cores



Cores disponíveis:

- preto
- antracite
- cinzento-pedra
- cinzento vulcão
- branco
- branco suave
- tartufo
- café

SILGRANIT preto

Âmbito de fornecimento

- kit para resíduos com tubo economizador de espaço
- filtro de 3 ½" com controlo remoto de drenagem (interruptor rotativo)

Detalhes

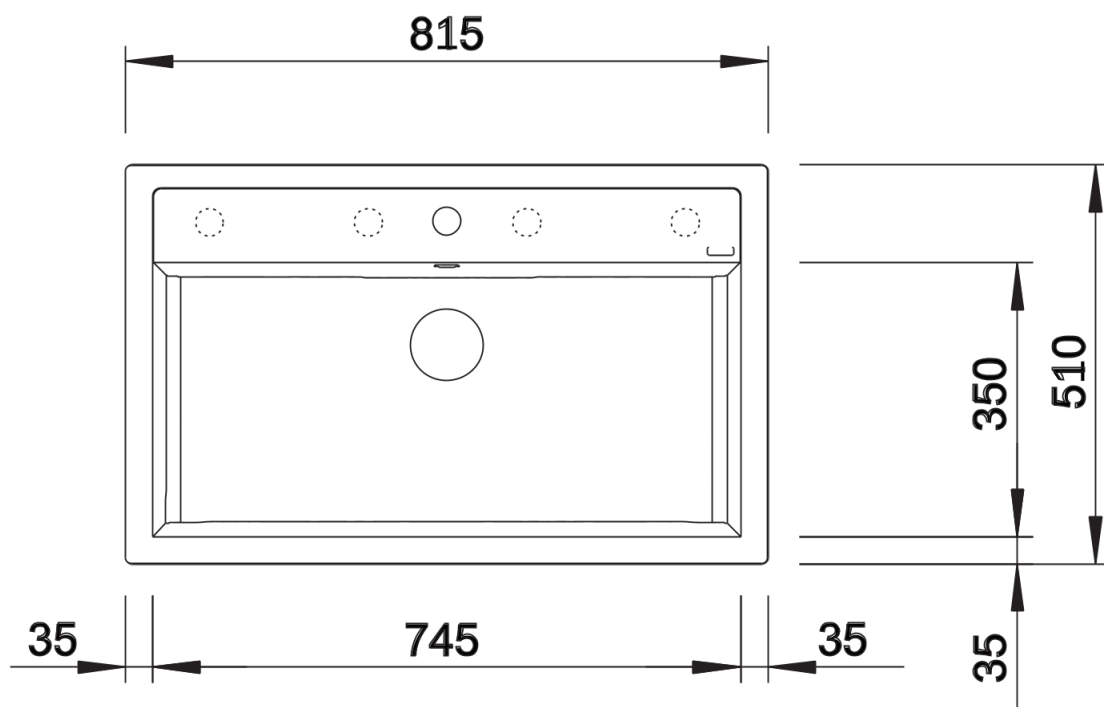

Vista de cima

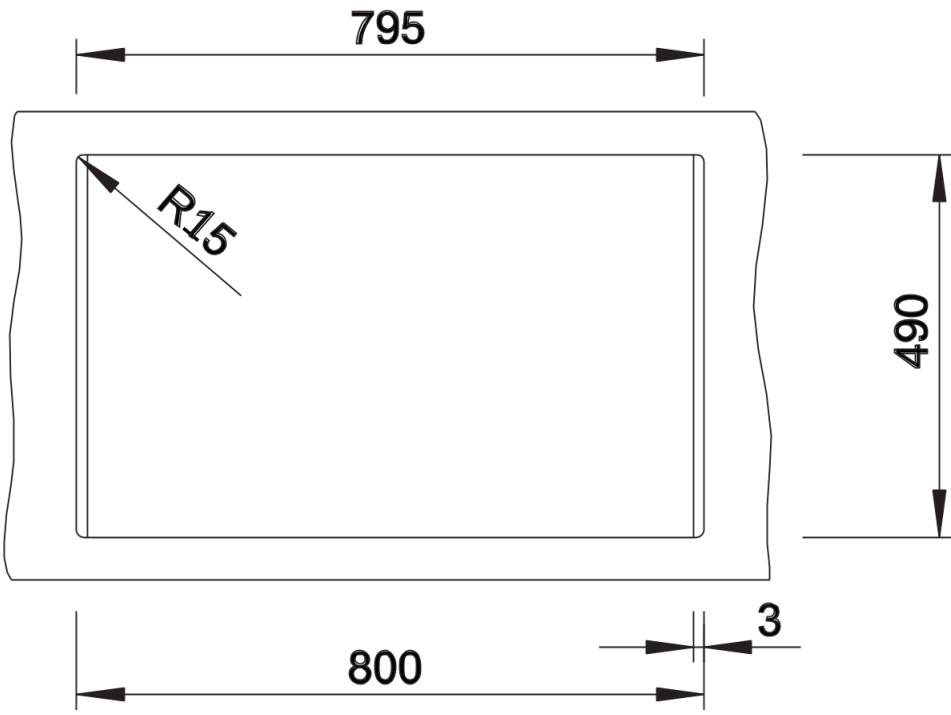

Desagregado

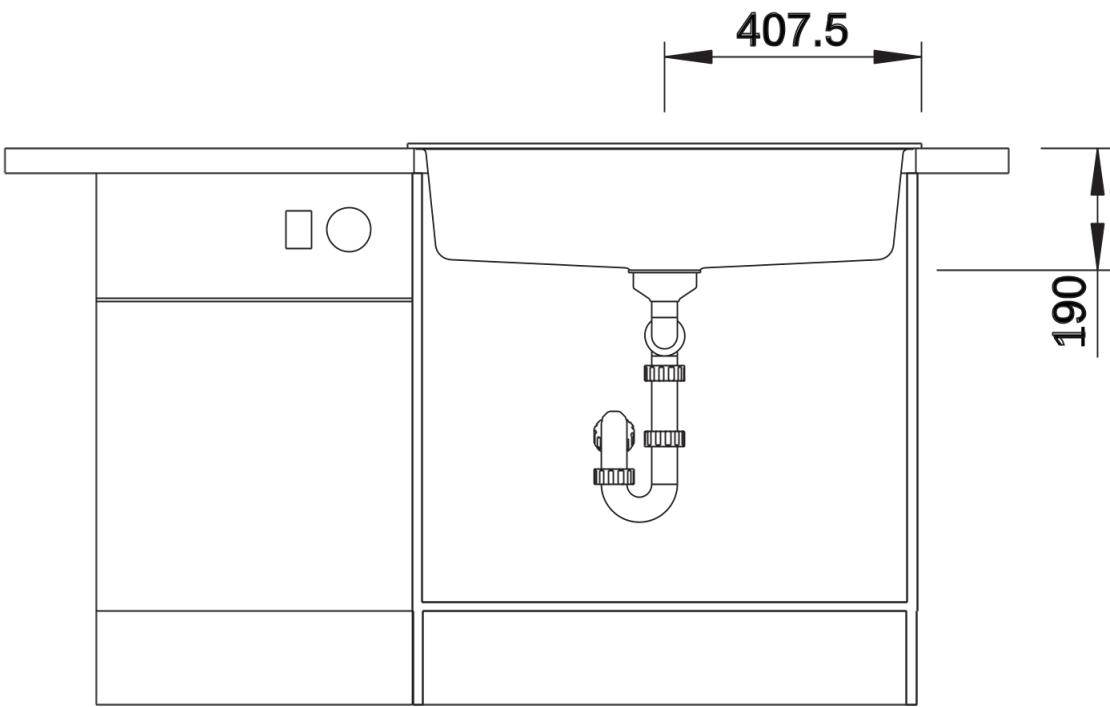

Vista frontal

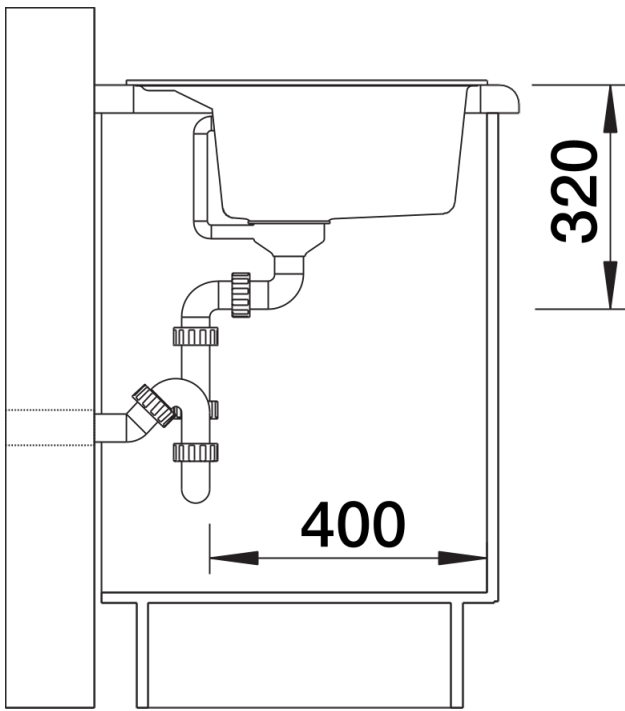

Vista lateral