

Ficha informativa do produto ETAGON 500-IF/A

N.º de artigo 521748

Benefícios



- Generosa cuba empilhada com funcionalidade acrescida
- O degrau integrado oferece um nível de trabalho adicional
- Conceito de sistema inteligente com grelhas versáteis ETAGON
- Características de alta qualidade com ralo C-overflow e sistema de escoamento InFino — integrado de forma elegante e extremamente higiénico

Informações sobre o planeamento

- Orifício adicional possível. O orifício seguinte deve ser realizado por uma empresa especializada.

Âmbito de fornecimento

- 2 x calhas ETAGON em aço inox
- conjunto de válvulas com tubos economizador de espaço
- filtro InFino de 3 ½" com válvula automática (pop-up)
- material de fixação

234164 - Pack 2 calhas ETAGON

Detalhes

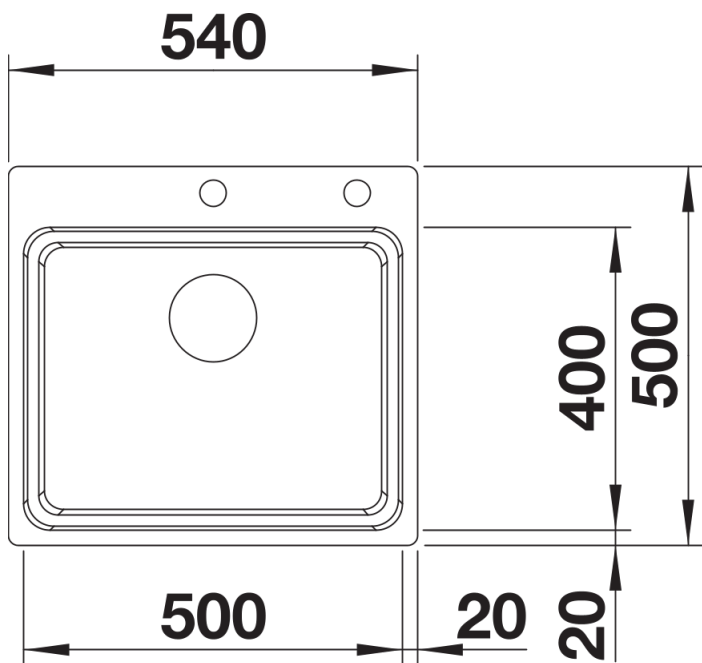

Vista de cima

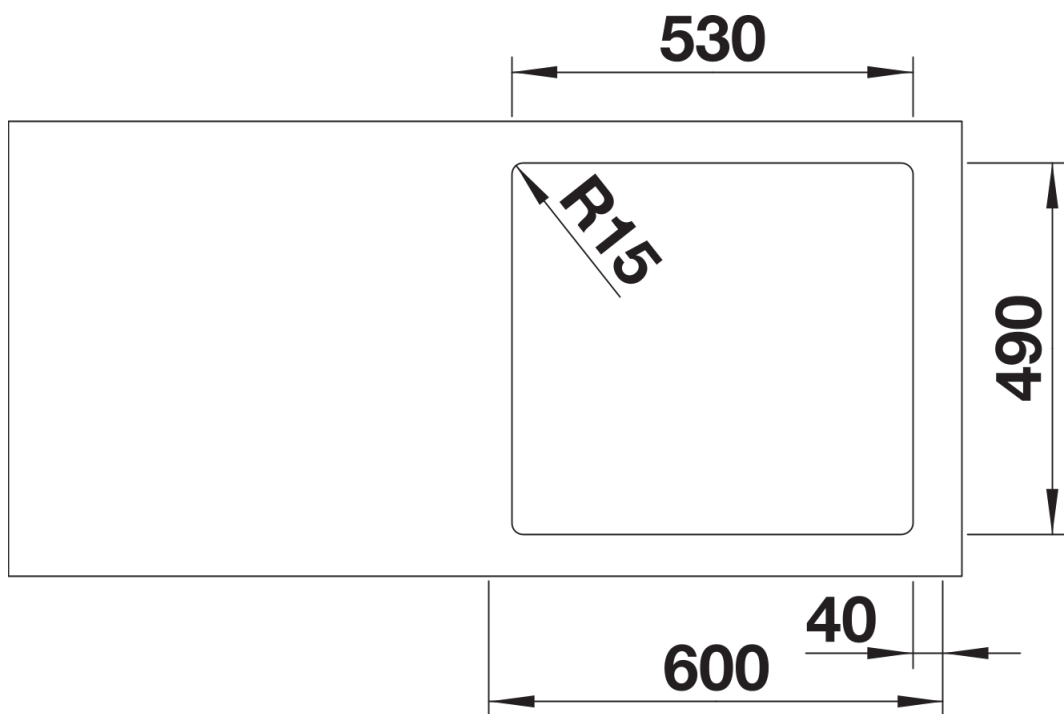

Desagregado

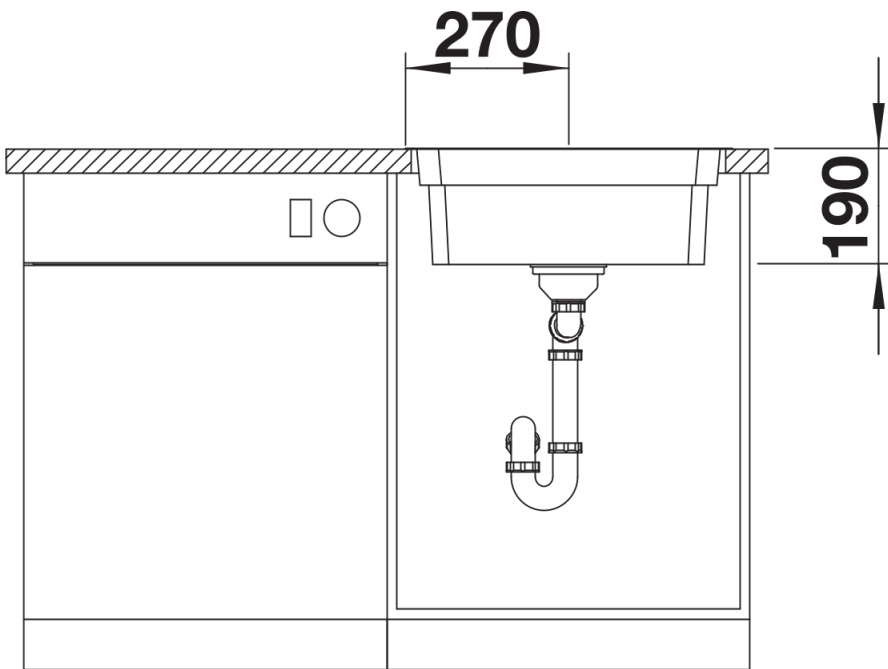

Vista frontal

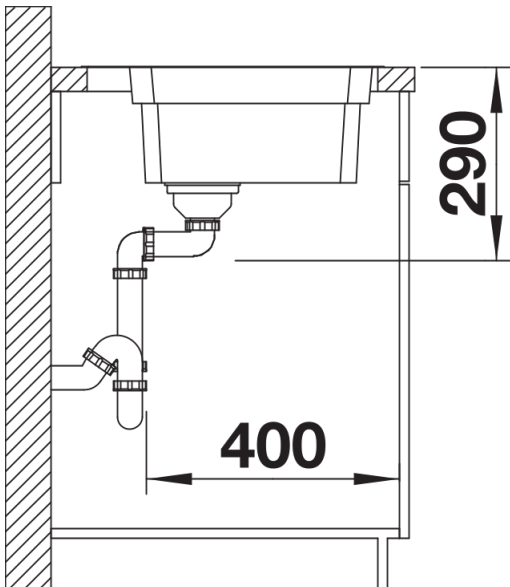

Vista lateral